

Upute za uporabu
Uređaj za pranje i dezinfekciju za
laboratorijsko staklo i pribor
PG 8583



Prije postavljanja, ugradnje i prve uporabe, **obvezno** pročitajte upute za uporabu i ugradnju. Time ćete zaštititi sebe i izbjeći oštećenja uređaja.

hr - HR



Napomene uz upute	7
Namjenska uporaba	8
Tlak pranja/ispiranja i nadzor prskalica	9
Korisnički profil	10
Opis uređaja	11
Pregled uređaja	11
Upravljački pult	12
LED indikatori u polju s tipkama	13
Sigurnosne napomene i upozorenja	14
Simboli na uređaju za pranje	19
Rukovanje	20
Ilustracije zaslona	20
Uključivanje	21
Isključivanje	21
Funkcija automatskog isključivanja (Auto-Off)	21
Stanje pripravnosti	21
Upravljačka površina na zaslonu	22
Upravljanje izbornicima	22
Postavke u izborniku	23
Simboli na zaslonu	24
Prva uporaba	25
Postavljanje i priključivanje	25
Tijek	25
Otvaranje i zatvaranje vrata	29
Elektronička blokada vrata	29
Otvaranje vrata	29
Zatvaranje vrata	29
Otvaranje vrata putem deblokade u hitnim slučajevima	30
Uređaj za omekšavanje vode	31
Tvrdoća vode	31
Podešavanje tvrdoće vode	32
Punjenje soli za regeneraciju	34
Indikator nadopunjavanja soli	36
Tehnika primjene	37
Kolica, košare, moduli i umetci	37
Podešavanje gornje košare po visini	38
Razvrstavanje posuđa	40
Tehnologija kemijskog postupka	44
Punjenje i doziranje procesnih kemikalija	48
Primjena procesnih kemikalija	48
Dozirni sustavi	48
Označavanje usisnih kopalja	48
DOS-moduli	49
Priključivanje DOS modula	49
Doziranje tekućih medija	50

Sadržaj

Sredstvo za neutralizaciju.....	50
Punjenje sredstva za neutralizaciju.....	50
Indikator nedostatka sredstva za neutralizaciju	51
Doziranje sredstva za neutralizaciju	51
Sredstvo za pranje (čišćenje).....	52
Dopunjavanje tekućeg sredstva za pranje.....	53
Indikator nedostatka sredstva	54
Doziranje tekućeg sredstva za pranje.....	54
Doziranje praškastog sredstva za pranje.....	55
Korištenje	57
Odabir programa	57
Pokretanje programa	57
Pokretanje programa preko odgode početka.....	57
Podrška sušenju	59
Prikaz odvijanja programa	60
Završetak programa	60
Prekid programa	61
Prekid programa	62
Prekid uslijed smetnje	62
Ručni prekid	62
Postavke ▾	63
Odgoda početka rada	64
Sušenje.....	65
Odzračivanje DOS	66
Održavanje filtra	67
Aktivacija i podešavanje intervala	67
Jezik ▾	69
Dnevno vrijeme.....	70
Razina glasnoće	73
Proširene postavke	74
Kôd	76
Unos PIN-koda.....	76
Datum	79
Dnevnik korištenja	81
Protokol	82
Jedinica za temperaturu	82
Programske postavke.....	82
Dopuštenje programa.....	83
Pomak programa: zaposjedanje tipaka za odabir programa.....	84
Sustav za doziranje	85
Odzračivanje DOS	86
Program za provjeru	88
Sučelje	89
Tvrdoća vode	92
Prikaz na zaslonu: Temperatura	92
Zaslon: svjetlina i kontrast	93

Isključenje nakon	94
Stanje pripravnosti	94
Funkcija automatskog isključivanja (Auto-Off)	94
Isključenje nakon aktivacije	95
Tvorničke postavke.....	96
Inačica softvera	96
Programske postavke	97
Prilagodba programskih postavki.....	97
Struktura programa	97
Glava programa	97
Programski blokovi	98
Pozivanje izbornika.....	99
Vraćanje programa na tvorničke postavke (resetiranje).....	100
Izmjena programa	101
Dodjeljivanje blokova pranja.....	102
Nadzor prskalica	103
Promjena količine vode	105
Produljenje vremena ispumpavanja.....	106
Podešavanje koncentracije.....	107
Podešavanje temperature bloka za pranje	108
Podrška sušenju	110
Procesna dokumentacija	112
Naknadno iščitavanje protokola šarži.....	115
Eksterni softver.....	115
Pisač protokola.....	115
Servisiranje	116
Održavanje	116
Rutinska provjera.....	117
Čišćenje filtarskog sita u komori	117
Provjera i čišćenje prskalica	119
Čišćenje uređaja za pranje	121
Čišćenje upravljačkog pulta	121
Čišćenje vrata i brtve na vratima	121
Čišćenje komore za pranje	121
Čišćenje prednje strane uređaja	121
Izbjegavanje ponovnog onečišćenja	121
Provjera kolica, košara, modula i umetaka.....	122
Provjera učinka	123
Pomoć pri smetnjama	126
Tehničke smetnje i poruke.....	126
Doziranje/Dozirni sustavi	127
Nedostatak soli/Uređaj za omekšavanje vode	129
Prekid s brojem greške.....	130
Procesom uvjetovane smetnje i poruke	134
Vrata	135
Nedostatno pranje i korozija.....	136
Tlak pranja / nadzor prskalica	139
Dovod i odvod vode	140
Šumovi	141

Sadržaj

Pisač/Sučelje.....	141
Uklanjanje smetnji	142
Čišćenje odvodne pumpe i nepovratnog ventila.....	142
Čišćenje filteraskog sita u dovodu vode	143
Servis	144
Kontaktirajte servis	144
Inačica softvera	145
Postavljanje	146
Postavljanje i izravnavanje.....	146
Ugradnja ispod radne ploče	147
Uklanjanje poklopca uređaja	147
Elektromagnetska kompatibilnost (EMC)	148
Električni priključak	149
Priključivanje izjednačavanja potencijala.....	149
Isključivanje uslijed vršnog opterećenja	150
Priključak na vodu	151
Priključak na vodu	151
Spajanje na odvod vode.....	154
Tehnički podaci	155
Pregled programa	156
Slobodno mjesto za pohranu	156
Slobodno mjesto za pohranu	158
Univerzalni	160
Standardni	162
Intenzivni	164
Anorganica	166
Organica	168
Injektor Plus.....	170
Pipete	172
Plastika.....	174
Mini.....	176
Ulje-program	178
Specijal 93°C-10	180
Ispiranje DEM. vod.	182
Ispiranje	182
Ispumpavanje	182
Izbor programa ovisno o upotrebljenom priboru.....	183
Vaš doprinos zaštiti okoliša	184
Zbrinjavanje transportne ambalaže	184

Upozorenja

 Upozorenja sadrže informacije vezane za sigurnost. Upozoravaju na moguće ozljede ili štetu. Pažljivo pročitajte upozorenja i poštujujte navedene načine ponašanja i postupanja.

Napomene

Napomene sadrže informacije, koje svakako trebate poštivati.

Dodatne informacije i napomene

Dodatne informacije i napomene označene su jednostavnim okvirom.

Radni koraci

Svakom radnom koraku prethodi crna oznaka u obliku kvadrata.

Primjer:

- Pomoću tipke sa strelicom odaberite opciju i potvrdite s *OK*.

Zaslou

Na zaslonu prikazani izrazi istaknuti su posebnom vrstom odnosno oblikom slova.

Primjer:

Izbornik Postavke .

U ovom Miele uređaju za pranje i dezinfekciju može se obrađivati višekratni laboratorijski pribor s vodenim medijem. Obrada uključuje pranje, ispiranje i po potrebi dezinfekciju. Obzirom na raznolikost laboratorijskog pribora, ovisno o njegovoj primjeni, kao i o zaprljanjima i parametrima za dezinfekciju, u posebnim, pojedinačnim slučajevima treba provjeriti je li moguća obrada u uređaju za pranje i dezinfekciju. Ovdje se treba pridržavati i uputa proizvođača laboratorijskog pribora.

Kao obradivo laboratorijsko staklo i laboratorijski pribor podrazumijevaju se predmeti od keramičkih zdjelica do epruveta za centrifugiranje. U to se ubrajaju primjerice:

- Posude kao što su epruvete, Becher čaše, boce, tikvice itd.
- Mjerne posude kao što su mjerne tikvice, pipete, menzure itd.
- Zdjelice kao što su Petrijeve zdjelice, satna stakla itd.
- Pločice kao što su predmetna stakla, pločice za sekvenciranje itd.
- Sitni dijelovi kao što su poklopci, lopatice, magnetski štapići za miješanje, čepovi itd.
- Ostalo, kao što su ljevci, komadi cijevi/crijeva itd.

Primjeri područja primjene su laboratorijsko staklo i laboratorijski pribor za:

- eksperimentalnu izobrazbu u školama, veleučilištima i sveučilištima,
- istraživanje, osiguranje kvalitete, razvoj, tehnikume i proizvodnju,
- različita područja anorganske, organske, analitičke i fizikalne kemije,
- u biologiji, mikrobiologiji i biotehnologiji,
- bolnički laboratoriji.

U nastavku ovih uputa za uporabu se uređaj za pranje i dezinfekciju označava kao uređaj za pranje. Višekratno laboratorijsko staklo i laboratorijski pribor u ovim se uputama označavaju kao materijali, ukoliko nisu pobliže definirani.

Uvjete obrade treba prilagoditi zaprljanjima i vrsti materijala. Uporabu odgovarajućih procesnih kemikalija treba prilagoditi zahtjevima pranja kao i po potrebi uskladiti za analitičku metodu obzirom na osjetljivost, ometajuće supstance itd.

Za ispravnu obradu materijala važna je primjena prilagođenih nosača (kolica, košara, modula, umetaka i sl.). Primjeri su navedeni u poglavlju Tehnologija primjene.

Uređaj za pranje opremljen je za završno ispiranje tehnološkom ili obrađenom vodom, primjerice pročišćenom vodom, potpuno demineraliziranom vodom, demineraliziranom vodom odgovarajuće kvalitete ovisno o primjeni.

Posebno kod materijala za analitičke svrhe trebate paziti na adekvatnu kvalitetu vode za pranje i zadnje ispiranje (završno ispiranje).

Uređaj za pranje se može kvalificirati za validaciju procesa.

Uređaj za pranje ispunjava zahtjeve smjernice za strojeve 2006/42/EZ.

Tlak pranja/ispiranja i nadzor prskalice

Uređaj za pranje opremljen je senzorom za nadzor tlaka pranja, kako bi se primjerice mogla detektirati kolebanja tlaka uslijed nepravilnog punjenja ili pjene u optoku vode. Tvornički je nadzor tlaka pranja aktivan u blokovima pranja "Čišćenje" i "Završno ispiranje".

Rezultat nadzora tlaka pranja protokolira se u okvirima procesne dokumentacije.

Povrh toga može se nadzirati i broj okretaja prskalice, kako bi se pravovremeno mogle detektirati primjerice blokade uslijed nepravilnog punjenja ili pjena u optoku vode. Nadzor broja okretaja prskalice može se uključiti i isključiti putem programskih postavki.

Ostale postavke nadzora tlaka pranja i prskalice možete provesti u suradnji s Miele servisnom službom.

Namjenska uporaba

Korisnički profil

Dnevna rutina

Za radnje koje su dio svakodnevnne rutine osoblje mora biti upućeno u jednostavne funkcije i punjenje uređaja za pranje te se mora redovito školovati. Moraju imati temeljna znanja o strojnoj obradi laboratorijskog stakla i laboratorijskog pribora.

Svakodnevni rutinski radovi zbivaju se u operativnoj razini kao i izborniku Postavke . Izbornik je slobodno dostupan svim korisnicima.

Administracija

Za ostale zadaće kao što je primjerice zaustavljanje programa ili prekid programa potrebna su dodatna temeljna znanja o strojnoj obradi laboratorijskog stakla i laboratorijskog pribora.

Za promjene procesa obrade ili prilagodbe uređaja za pranje primjerice na korišteni pribor ili stanja na mjestu primjene potrebna su dodatna specifična znanja o uređaju.

Preduvjet provjera učinkovitosti su posebna znanja strojne obrade laboratorijskog stakla i laboratorijskog pribora, tehnike postupanja te primijenjenih normi i zakona.

Administrativni postupci i postavke su dodijeljeni izborniku Proširene postavke. On je zaštićen od neovlaštenog pristupa PIN-kodom.

Pregled uređaja

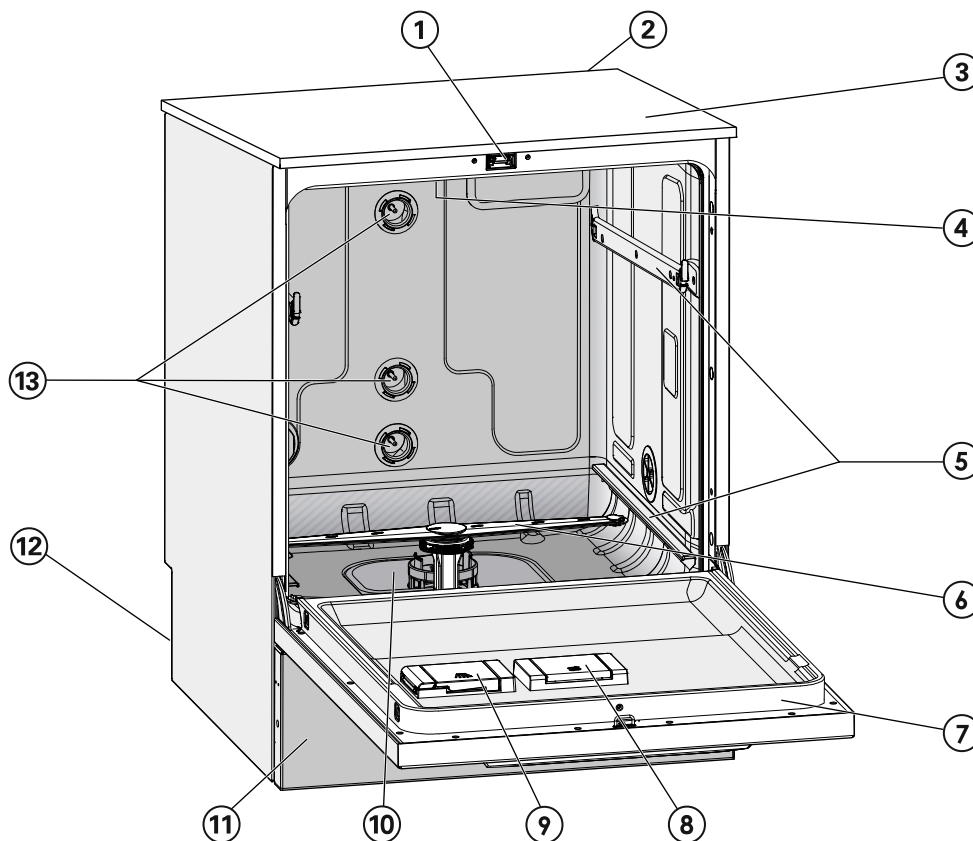

- ① Komforna brava za vrata
- ② Otvor za komunikacijski modul (poleđina, desno gore)
- ③ Pristup mjernom osjetniku za provjeru učinka (gornja strana, naprijed desno, vidljivo samo kad je poklopac demontiran)
- ④ Gornja prskalica
- ⑤ Vodilice za košare i kolica
- ⑥ Donja prskalica
- ⑦ Natpisna pločica
- ⑧ Spremnik soli za regeneraciju
- ⑨ Spremnik za doziranje praškastog sredstva za pranje (opcija)
- ⑩ Kombinacija filtarskih sita
- ⑪ Podna letvica
- ⑫ Na poleđini:
 - Druga natpisna ploča
 - Električni priključci i priključci za vodu
 - Usisno koplje/koplja za eksterni spremnik
 - Priključci za eksterne dozirne module (DOS-moduli)
- ⑬ Priključci za vodu na kolica i košare



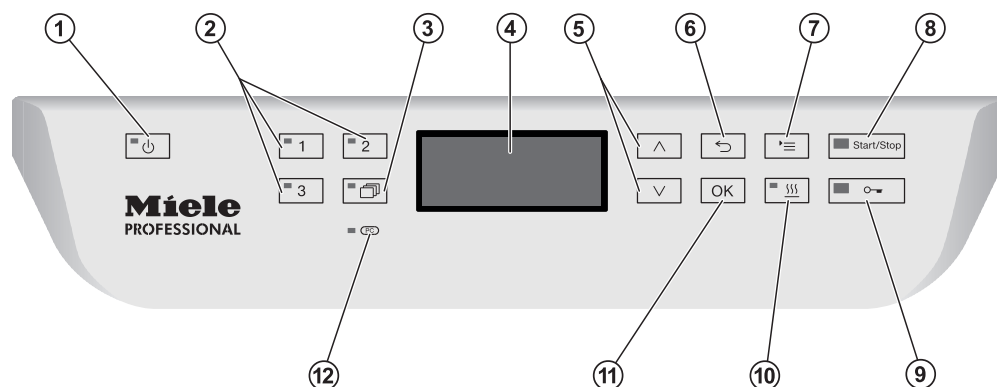



Upravljački pult



- ① **Tipka (uključivanje/isključivanje)**
Uključivanje i isključivanje uređaja za pranje.
- ② **Tipke , i**
Tipke za odabir programa.
Zaposjednutost tipaka je podesiva.
- ③ **Tipka (Programska lista)**
Lista sa svim programima otvorenim za odabir programa.
- ④ **Zaslon**
Izlaz upravljačke površine i prikaz tijeka izvođenja programa.
- ⑤ **Tipke sa strelicama i**
Navigacija po upravljačkoj površini.
- ⑥ **Tipka (Prekid)**
Prekidanje postupka na upravljačkoj površini
Bez prekidanja programa!
- ⑦ **Tipka (Postavke)**
Otvaranje izbornika za postavke sustava.
- ⑧ **Tipka *Start/Stop***
Pokretanje odnosno prekidanje programa.
- ⑨ **Tipka (Deblokada vrata)**
Deblokada vrata prije ili nakon izvođenja programa.
- ⑩ **Tipka (Podrška sušenju)**
Uključivanje i isključivanje podrške sušenju.
- ⑪ **Tipka *OK***
Potvrđivanje odabira odnosno unosa u upravljačku površinu
(završavanje ili pohrana).
- ⑫ ****Servisno sučelje****
Točka provjere i prijenosa podataka za Miele servisnu službu.

LED indikatori u polju s tipkama

U polje s tipkama upravljačkog pulta upušteni su LED indikatori (Light Emitting Diode). Oni daju obavijesti o statusu uređaja za pranje.

Polje s tipkama	LED	Status
Tipka 	SVIJETLI	Uređaj za pranje je uključen.
	TREPERI	Uređaj za pranje je spreman za rad.
	NE SVIJETLI	Uređaj za pranje je isključen.
Tipke za odabir programa  ,  i 	SVIJETLI	Odabran je pohranjeni program dotične tipke. LED indikator ostaje uključen također i nakon završetka programa, tako dugo dok se ne odabere neki drugi program.
	NE SVIJETLI	Program nije odabran ili se obrađuju programske postavke.
Tipka 	SVIJETLI	Odabran je program s programske liste. LED indikator ostaje uključen također i nakon završetka programa, tako dugo dok se ne odabere neki drugi program.
	NE SVIJETLI	Nije odabran program iz popisa programa ili se radi na programskim postavkama.
Tipka 	SVIJETLI	Za odabrani program aktivirana je dodatna funkcija „Podrška sušenju“ (nije moguće kod svih programa; pogledajte „Pregled programa“).
	NE SVIJETLI	Dodatna funkcija „Podrška sušenju“ je deaktivirana.
Tipka <i>Start/Stop</i>	SVIJETLI	Program je u izvođenju.
	TREPERI ZELENO	Program je odabran, ali još nije pokrenut.
	TREPERI CRVENO	Pojavila se greška (pogledajte poglavlje „Pomoć u slučaju smetnji“).
	NE SVIJETLI	Program je završen.
Tipka 	SVIJETLI	Vrata su zatvorena (blokirana) i program se ne izvodi.
	TREPERI	Program je završen i vrata su zatvorena (zaključana).
	NE SVIJETLI	Program je u izvođenju ili su vrata otvorena (deblokirana).

Sigurnosne napomene i upozorenja

Ovaj uređaj za pranje odgovara propisanim sigurnosnim odredbama. Nepropropisno rukovanje može dovesti do ozljeda ili oštetiti uređaj.

Pažljivo pročitajte upute za uporabu prije uporabe uređaja za pranje. Na taj način štitite sebe i izbjegavajte oštećenja na uređaju za pranje.

Brižljivo sačuvajte ove upute!

Namjenska uporaba

► Ovaj uređaj za pranje upotrebljavajte isključivo u svrhe navedene u uputama za uporabu. Svaki drugi način uporabe, pregradnja i promjene nisu dozvoljeni te mogu biti opasni.

Postupci pranja i dezinfekcije predviđeni su samo za laboratorijsko staklo i laboratorijski pribor za koji njihov proizvođač tvrdi da se može obrađivati. Pridržavajte se uputa proizvođača materijala.

Miele ne preuzima odgovornost za oštećenja nastala nepropisnom uporabom ili pogrešnim rukovanjem.

► Uređaj za pranje predviđen je isključivo za stacionarno korištenje u zatvorenom prostoru.

Opasnost od ozljeda

Pridržavajte se sljedećih napomena kako biste izbjegli opasnosti od ozljeda!

► Uređaj za pranje smije puštati u rad, održavati i popravljati isključivo Miele servis ili odgovarajuće kvalificiran stručnjak. Za najbolje moguće ispunjavanje zahtjeva GLP propisa, savjetuje se sklapanje ugovora o održavanju s Miele servisom. Nestručni popravci mogu uzrokovati ozbiljnu opasnost za korisnika!

► Uređaj za pranje ne smije se postavljati na mjestima gdje postoji opasnost od eksplozije ili smrzavanja.

► U području oko uređaja za pranje smije se nalaziti namještaj predviđen isključivo za odgovarajuću namjenu kako bi se izbjegla moguća oštećenja uslijed kondenzirane vode.

► Na neke se metalne dijelove možete ozlijediti/porezati. Prilikom transporta i postavljanja uređaja za pranje nosite zaštitne rukavice otporne na rezove.

► Kako bi se poboljšala stabilnost uređaja za pranje u situaciji podgradnje, on se smije postaviti samo ispod kontinuirane radne ploče, koja je vijcima fiksno pričvršćena za susjedne ormariće.

► Električna sigurnost ovog uređaja za pranje može se zajamčiti samo ako je priključen na propisno instaliranu instalaciju sa zaštitnim vodičem. Vrlo je važno da se ovaj temeljni sigurnosni uvjet provjeri, a u slučaju sumnje, kućnu instalaciju mora provjeriti stručna osoba. Miele ne može preuzeti odgovornost za štete nastale zbog nepostojanja ili neispravnosti zaštitnog vodiča, primjerice električni udar.

Sigurnosne napomene i upozorenja

- ▶ Oštećen ili s lošim brtvljenjem, uređaj za pranje može ugroziti Vašu sigurnost. Trenutno isključite uređaj za pranje i izvijestite Miele servis.
- ▶ Osoblje koje rukuje uređajem treba uputiti u rad i redovito obrazovati. Neupućenim i neobrazovanim osobama treba zabraniti uporabu uređaja za pranje.
- ▶ Smiju se upotrebljavati samo procesne kemikalije u svrhe koje je predvidio njihov proizvođač. Proizvođač procesnih kemikalija ne snosi odgovornost za negativne utjecaje na materijal predmeta koji se peru i uređaj za pranje i dezinfekciju.
- ▶ Budite pažljivi kod rukovanja procesnim kemikalijama! Neke od njih su nagrizajuće, iritirajuće i toksične!
Pridržavajte se važećih mjera sigurnosti i sigurnosnih napomena koje navodi proizvođač!
Upotrebljavajte zaštitne naočale i rukavice!
- ▶ Uređaj za pranje je predviđen isključivo za pranje vodom i predviđenim procesnim kemikalijama. Uporaba s organskim otapalima ili zapaljivim tekućinama je zabranjena!
Između ostalog, postoji opasnost od eksplozije i materijalne štete uništavanjem gumenih i plastičnih dijelova i time curenjem tekućine iz uređaja.
- ▶ Voda u komori za pranje nije pitka!
- ▶ Kod praškastih sredstva za pranje izbjegavajte udisanje prašine!
Ako se progutaju procesne kemikalije, može doći do ozljede usta i ždrijela ili gušenja.
- ▶ Uređaj za pranje ne podižite držanjem za izbočene dijelove kao što su primjerice upravljački pult ili otvoreni servisni poklopac. Time se mogu oštetiti ili otkinuti.
- ▶ Nemojte stajati ili sjediti na otvorenim vratima. Uređaj za pranje može se prevrnuti ili oštetiti.
- ▶ Kod okomitog umetanja oštrog i šiljatog materijala obratite pažnju na moguću opasnost od ozljeda te materijal tako postavite da do ozljeda ne može doći.
- ▶ Lom stakla može dovesti do opasnih ozljeda kod punjenja i pražnjenja.
- ▶ Kod rada uređaja za pranje treba uzeti u obzir moguće visoke temperature. Prilikom otvaranja vrata u slučaju onesposobljavanja blokade, postoji opasnost od opekline uslijed vrućih para, odnosno opasnost od nagrizajućih ozljeda ili, kod primjene sredstava za dezinfekciju, opasnost od udisanja otrovnih para!
- ▶ U slučaju nužde, kod kontakta s otrovnim parama ili procesnim kemikalijama, poštujujte upute iz sigurnosno-tehničkog lista kojeg izdaje njihov proizvođač.

Sigurnosne napomene i upozorenja

- ▶ Kolica, košare, moduli, umeci i pribor koji se pere moraju se prije vađenja ohladiti. Nakon toga treba isprazniti eventualne ostatke vode iz udubljenih predmeta u komoru za pranje.
- ▶ Uređaj za pranje i prostor neposredno uz njega ne smiju se čistiti mlazom vode, primjerice iz cijevi za vodu ili visokotlačnim peraćem.
- ▶ Za vrijeme radova na održavanju, odvojite uređaj za pranje od električne mreže.

Osiguranje kvalitete

Pridržavajte se sljedećih napomena, kako biste zajamčili osiguranje kvalitete pri pripremi laboratorijskog stakla i pribora te izbjegli materijalne štete!

- ▶ Program se smije prekidati samo u izvanrednim situacijama i smiju ga prekinuti samo ovlaštene osobe.
- ▶ Korisnik treba osigurati dokaze o pridržavanju standarda obrade tijekom rutinskih postupaka. Ispravnost postupaka mora se redovito provjeravati i dokumentirati termo-električnim postupcima i kontrolom rezultata.
- ▶ Kod termičke dezinfekcije treba primijeniti temperaturu i vremena djelovanja koji su određeni normama i smjernicama, kao i mikrobiološkim, higijenskim saznanjima o nužnoj zaštiti od infekcija.
- ▶ Koristite samo sa stanovišta tehnike pranja besprijekorne materijale. Kod plastičnih dijelova pazite na termičku stabilnost. Poniklani materijali i materijali od aluminijske su uvjetno prikladni za strojnu obradu, oni trebaju sasvim posebne procesne uvjete. Korodirani željezni predmeti ne smiju se unijeti u komoru kao materijali niti kao nečistoće.
- ▶ U određenim uvjetima, procesne kemikalije mogu oštetiti uređaj za pranje. Savjetuje se poštivanje preporuka proizvođača procesnih kemikalija. U slučaju oštećenja i sumnje na nepodudarnost materijala, obratite se tvrtki Miele.
- ▶ Sredstva za pranje koja sadrže klor mogu uništiti elastomere uređaja za pranje. Ako je potrebno doziranje sredstava koja sadrže klor, za blokove "Pranja" preporučuje se maksimalna temperatura od 70°C (pogledajte Pregled programa). Sredstva koja sadrže klor ne smiju se dozirati u uređaje za pranje s primjenama za ulja i masnoće sa specijalnim elastomerima otpornim na ulja (tvornička varijanta)!
- ▶ Predmeti s abrazivnim svojstvima ne smiju se unositi u uređaj za pranje, budući da se mogu oštetiti mehanički dijelovi sustava vođenja vode. Ostatci abrazivnih tvari na materijalu namijenjenom pranju moraju se prije obrade u uređaju za pranje potpuno ukloniti (bez ostataka).

- ▶ Prethodno tretiranje određenim sredstvima, primjerice sredstvima za pranje ili dezinfekciju, ali i određena onečišćenja kao i procesne kemikalije, također u kombinaciji mogu prouzročiti stvaranje pjene. Pjena može negativno utjecati na rezultate obrade i dezinfekcije.
- ▶ Postupci obrade moraju biti tako podešeni da ne dolazi do izlaska pjene iz komore za pranje. Pjena koja izlazi ugrožava sigurnost rada uređaja za pranje.
- ▶ Korisnik mora redovito provjeravati postupke obrade kako bi se otkrilo stvaranje pjene.
- ▶ Kako biste izbjegli materijalnu štetu na uređaju za pranje i upotrebljenom priboru djelovanjem procesnih kemikalija, unesenih zaprljanja i njihovim međudjelovanjem, poštujujte napomene iz poglavlja "Tehnologija kemijskog postupka".
- ▶ Preporuka za uporabu procesnih kemikalija, kao što je sredstvo za pranje, ne znači da Miele preuzima odgovornost za utjecaje kemijskog sredstva na materijal koji se pere. Imajte na umu da promjene formulacije, uvjeti skladištenja i slično, na koje proizvođač procesnih kemikalija ne može utjecati, mogu utjecati na kvalitetu učinka pranja.
- ▶ Kod uporabe procesnih kemikalija obavezno se pridržavajte napomena njihovog proizvođača. Upotrebljavajte procesne kemikalije samo na način kako je to predvidio proizvođač kako biste izbjegli materijalne štete i eventualne burne kemijske reakcije (na primjer, stvaranje eksplozivnog plina).
- ▶ Napomene za skladištenje i zbrinjavanje procesnih kemikalija pripremljene su od strane dotičnog proizvođača i trebate ih se pridržavati.
- ▶ Kod kritičnih načina uporabe, gdje se postavljaju posebno visoki kriteriji za postupak pranja, uvjete rada (sredstva za pranje, kvaliteta vode i ostalo) treba unaprijed dogovoriti s tvrtkom Miele.
- ▶ Ako su za učinak pranja i ispiranja postavljeni posebno visoki zahtjevi (npr. kemijska analitika), korisnik mora redovito vršiti kontrolu kvalitete kako bi se osiguralo ispunjavanje standarda odrade.
- ▶ Kolica, košare, module i umetke za postavljanje materijala koji se pere koristite isključivo na propisani način. Šuplji predmeti moraju se potpuno isprati iznutra otopinom za pranje.
- ▶ Lakše materijale i sitne dijelove trebate osigurati pokrivnim mrežama ili položiti u sitaste košare za sitne dijelove, kako se ne bi blokirale prskalice.
- ▶ Posude s ostacima tekućine moraju se isprazniti prije umetanja u uređaj.
- ▶ Materijali namijenjeni pranju smiju biti najviše pošćkropljeni ostatcima otapala ako se unose u komoru za pranje. Otapalo s plamišćem ispod 21°C smije postojati samo u tragovima.

Sigurnosne napomene i upozorenja

- ▶ Otopine koje sadrže kloride, posebno solnu kiselinu, ne smiju se unositi u uređaje za pranje!
- ▶ Kako biste spriječili koroziju, pripazite da vanjsko kućište uređaja za pranje od nehrđajućeg čelika ne dođe u kontakt s otopinama ili parama koje sadrže klorid ili solnu kiselinu.
- ▶ Nakon radova na vodovodnoj mreži, cjevovod do uređaja za pranje mora se odzračiti. U suprotnom može doći do oštećenja dijelova uređaja za pranje.
- ▶ Kod ugrađenih uređaja za pranje spojevi prema susjednim ormarićima ne smiju brtviti, primjerice puniti silikonskim kitom kako bi se osigurala ventilacija optočne pumpe.
- ▶ Pridržavajte se napomena za instaliranje u uputama za uporabu i priloženim uputama za instaliranje.

Djeca u blizini uređaja

- ▶ Nadgledajte djecu koja se zadržavaju u blizini uređaja za pranje. Nemojte djeci dopustiti da se igraju uređajem za pranje. Između ostalog postoji opasnost da se djeca zatvore u uređaj za pranje.
- ▶ Djeca ne smiju koristiti uređaj za pranje.
- ▶ Spriječite da djeca dođu u kontakt s procesnim kemikalijama! Procesne kemikalije mogu prouzročiti ozlijede očiju, usne šupljine i grla ili dovesti do gušenja. Iz tog razloga držite djecu podalje od otvorenog uređaja za pranje. U njemu mogu biti još ostatci procesnih kemikalija. Pridržavajte se sigurnosno-tehničkih listova procesnih kemikalija i dijete odmah odvedite liječniku, ukoliko su mu procesne kemikalije ušle u usta ili oči.

Uporaba pribora

- ▶ Smiju se priključivati samo Miele dodatni uređaji predviđeni za odgovarajuću svrhu. Oznake za tipove uređaja dobit ćete od tvrtke Miele.
- ▶ Smiju se koristiti samo Miele kolica, košare, moduli i umetci. Kod promjene Miele pribora ili korištenja drugih kolica, košara i umetaka, Miele ne može sa sigurnošću jamčiti da će se postići zadovoljavajući rezultati pranja i dezinfekcije. Oštećenja nastala kao posljedica navedenog, isključena su iz jamstva.

Simboli na uređaju za pranje

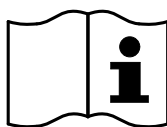

Pažnja:
Poštujte upute za uporabu!

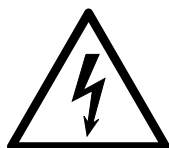

Pažnja:
Opasnost od električnog udara!



Pazite da se ne opečete na vruće površine:
Prilikom otvaranja vrata imajte na umu da u komori za pranje može biti vrlo vruće!



Opasnost od posjekotina:
Prilikom transporta i postavljanja uređaja za pranje nosite zaštitne rukavice otporne na rezove!

Zbrinjavanje dotrajalog uređaja

► Molimo Vas da imate na umu da stari uređaj može biti kontaminiran krvlju i ostalim tjelesnim tekućinama, patogenim klicama, fakultativno patogenim klicama, genetski izmijenjenim materijalom, toksičnim ili kancerogenim tvarima, teškim metalima i sl. te stoga prije zbrinjavanja mora biti dekontaminiran.

Iz sigurnosnih i ekoloških razloga iz uređaja uklonite sve ostatke procesnih kemikalija, pridržavajući se pritom sigurnosnih propisa (koristite zaštitne naočale i rukavice!).

Odstranite, odnosno uništite bravu na vratima, kako se djeca ne bi mogla zatvoriti u unutrašnjost uređaja. Nakon toga uređaj možete propisno zbrinuti.

Miele ne preuzima odgovornost za štete uzrokovane nepoštivanjem sigurnosnih napomena i upozorenja.

Upravljački pult

Uređajem za pranje se upravlja isključivo putem tipaka na upravljačkom pultu. Tipke su otisnute s obje strane zaslona na površinu od plemenitog čelika. Sam zaslon nije dodirni.

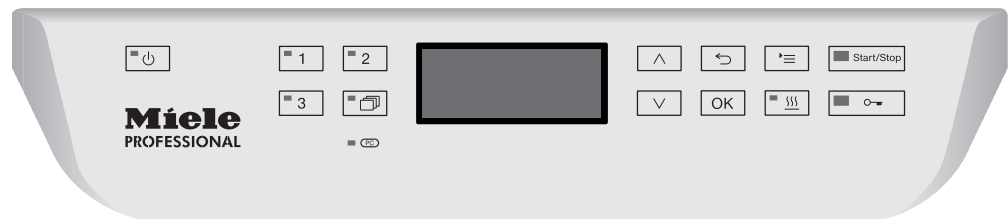



Kako bi koristili tipke jednostavno pritisnite na dotično polje tipke. Dovoljan je lagani pritisak kako bi aktivirali dotičnu funkciju. Trajni pritisak moguće je za približno 20 sekundi.

Ilustracije zaslona

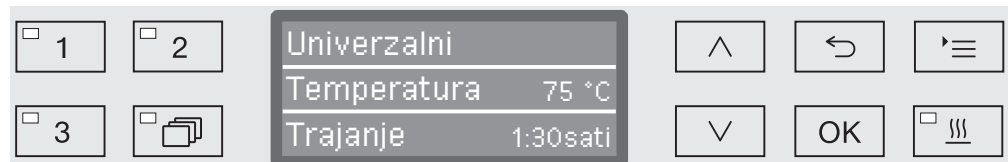
Kod svih ilustracija zaslona u ovim uputama za uporabu radi se o prikazu primjera, koji mogu odstupati od stvarnih prikaza.



Pored zaslona prikazane su upravljačke tipke. Nisu prikazane tipke ,  i *Start/Stop*.

Uključivanje

Uređaj za pranje mora biti priključen na mrežni napon.

- Pritisnite tipku , dok LED indikator u polju s tipkama ne počne svijetliti.

Na zaslonu se zatim pojavljuje sljedeći prikaz:



Čim je uređaj za pranje spreman za uporabu mijenja se prikaz na zaslonu i prikazuje se zadnji odabrani program, primjerice:

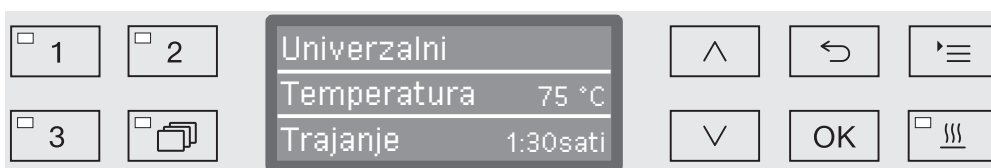

Ako se uređaj za pranje prvi puta pušta u pogon ili se žele ponovno uspostaviti tvorničke postavke, moraju se prije svega podesiti osnovni parametri kao što su primjerice jezik, datum, vrijeme itd. Pri tome se prikaz na zaslonu automatski mijenja na dotični izgled.

Isključivanje

- Pritisnite tipku .

Funkcija automatskog isključivanja (Auto-Off)

Kako bi uštedjeli energiju, uređaj za pranje je opremljen mogućnošću automatskog isključivanja. Ako se uređaj za pranje ne koristi tijekom podešenog vremena, automatski će se isključiti, vidi poglavlje "Proširene postavke/isključivanje nakon".

- Uređaj za pranje ponovo uključite pomoću tipke .

Stanje pripravnosti

Uređaj za pranje tijekom stanja pripravnosti ostaje uključen, tipka  treperi i na zaslonu se prikazuje sat. Uređaj za pranje se ponovo aktivira pritiskom na bilo koju tipku. Stanje pripravnosti se može po izboru uključiti ili isključiti, vidi poglavlje "Proširene postavke/isključivanje nakon".

Upravljačka površina na zaslonu

Upravljačka površina uređaja za čišćenje je podijeljena u izbornike. Prikaz dotičnog izbornika vrši se putem 3-linijskog zaslona u upravljačkom pultu.

Tu su navedeni naziv izbornika (najgornja linija) i do dvije točke izbornika. Svaka odabrana točka izbornika ima svjetlu podlogu, primjerice:



Upravljanje izbornicima

☰

Tipka Postavke

Pomoću ove tipke možete pozivati izbornike za postavke sustava.

^ i v

Tipke sa strelicama

Putem tipaka sa strelicama krećete se unutar izbornika liniju po liniju prema gore ili dolje. Kod permanentnog pritiska tipke pomiče se lista automatski dalje, dok se ne dosegne kraj odabira izbornika. Navigacija se zatim može nastaviti ponovnim pritiskom tipaka.

Osim toga pomoću tipaka sa strelicama možete promijeniti vrijednosti parametara u definiranim koracima. Postupak za to je opisan u dotičnom kontekstu.

OK

Tipka OK

S tipkom *OK* potvrđuje se odabir (otkazuje) odnosno pohranjuje unos. Prikaz se zatim izmjenjuje na sljedeću višu razinu izbornika ili kod unosa parametara na sljedeću poziciju za unos. Postupak za to je opisan u dotičnom kontekstu.

↶

Tipka Prekid

Prije korištenja tipke *OK* možete u bilo kojem trenutku prekinuti postupak pomoću tipke ↶. Izbornik će tada prijevremeno okončati i prikaz se mijenja na sljedeću pretpostavljenu izborničku razinu. Eventualno poduzete postavke neće biti pohranjene.

Postavke u izborniku

U ovim uputama za uporabu su svi opisi u svezi upravljanja izbornicima strukturirani prema sljedećoj shemi:

Putanja unosa

Putanja unosa opisuje potpuni redosljed unosa kako bi stigli do dotične razine izbornika. Pri tome morate pojedinačno odabrati navedene točke izbornika pomoću tipaka sa strelicama i potvrditi tipkom **OK**.

Primjer:

```
Tipka '≡
  ▶ Postavke
    ▶ Dnevno vrijeme
      ▶ Format sata
```

Ako je na zaslону već prikazana jedna razina izbornika, ne morate se u potpunosti pridržavati putanje. Imate li primjerice već pozvan izbornik **Postavke**, ne trebate više pritisnuti tipku **'≡**. U tom slučaju možete dalje slijediti putanju od izbornika **Postavke**.

Prikaz na zaslónu

Kod poziva izbornika je prethodno izabrana u pravilu zadnja poduzeta postavka.

Primjer:



Opcije

Sve mogućnosti podešavanja (opcije) iz izbornika će biti nabrojene na listi s kraćim pojašnjenjem.

Primjer:

- 12 h
Prikaz dnevnog vremena u 12-satnom formatu (am/pm).
- 24 h
Prikaz dnevnog vremena u 24-satnom formatu.

Postupak

Zaključno ćemo objasniti sljedeći postupak.

Primjer:

- Odaberite opciju pomoću tipaka sa strelicama **^** i **v**.
- Pohranite postavku s **OK**.

Simboli na zaslonu



Navigacijske strelice

Sadrži li izbornik više od dvije mogućnosti odabira, pored točaka izbornika se ubacuju dvije navigacijske strelice.



Pomoću tipaka \wedge i \vee na upravljačkom pultu možete navigirati kroz izbornik.



Isprekidana linija

Sadrži li izbornik više od dvije mogućnosti odabira, isprekidana linija označava kraj liste za odabir. Zadnji unos nalazi se iznad, prvi ispod linije.



Kvačica

Ukoliko na odabiru imate više mogućih postavki, kvačicom \checkmark je označena aktualna postavka.

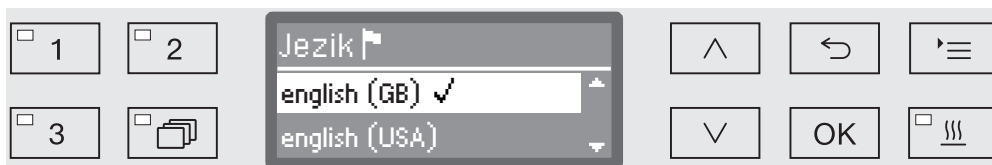

Poruke sustava

Simbol **i** označava poruke sustava. One daju primjerice prikaz o niskoj razini napunjenosti u kanistrima ili podsjećaju na sljedeći termin održavanja.

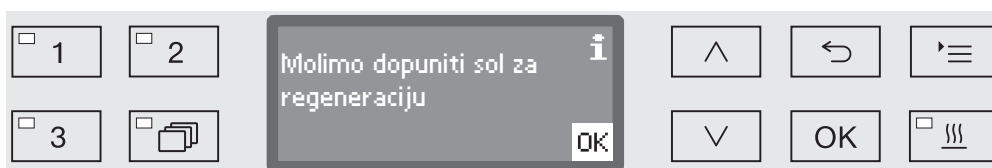

Poruke sustava prikazuju se prije početka i na kraju programa te se moraju pojedinačno potvrditi (otkazati) s *OK* ili sve zajedno na kraju programa otvaranjem vrata. Ukoliko se na zaslonu pojavi simbol **i** poruke sustava možete pozvati pritiskom na *OK*.



Poruke o greškama

U slučaju greške umjesto simbola **i** pojaviti će se znak upozorenja. Sljedeći postupak u slučaju greške je opisan u poglavljima „Pomoć u slučaju smetnji“ i „Servisna služba“.

Postavljanje i priključivanje

Prije puštanja u pogon uređaj za pranje mora biti stabilno postavljen, priključeni dovodi i odvodi vode i električki priključen. Pri tome se pridržavajte napomena u poglavlju "Postavljanje", "Priključak vode" i "Električni priključak" kao i priloženog instalacijskog plana.

Tijek

Kod puštanja u pogon radi se o fiksnom tijeku, koji se ne može prekinuti. Prikaz na zaslonu vodi vas automatski kroz korake koje treba izvesti.

Sve postavke, osim odabira priključaka za vodu, možete naknadno ponovno promijeniti preko izbornika Postavke i Proširene postavke .

Postavke iz puštanja u pogon će se tek tada trajno preuzeti, ako je program za obradu potpuno proveden.

Ako je program prekinut ili nije pokrenut i uređaj za pranje isključen, morate ponovno provesti puštanje u pogon.

Uključivanje

- Pritisnite tipku , dok LED indikator u polju s tipkama ne počne svijetliti.

Odabir jezika

Puštanje u pogon kreće s odabirom jezika.

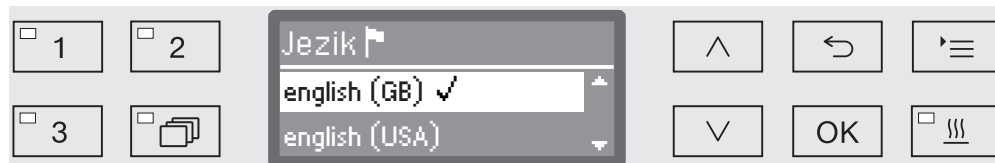

- Tipkama sa strelicama \wedge i \vee odaberite željeni jezik i potvrdite unos tipkom OK.

Odabir jedinice za temperaturu

Prikaz se mijenja na odabir jedinice za temperaturu.



- Odaberite željenu jedinicu za temperaturu pritiscima na tipke sa strelicama \wedge i \vee i potvrdite unos tipkom OK.

Prva uporaba

Odabir formata prikaza

Prikaz se mijenja na odabir formata datuma.

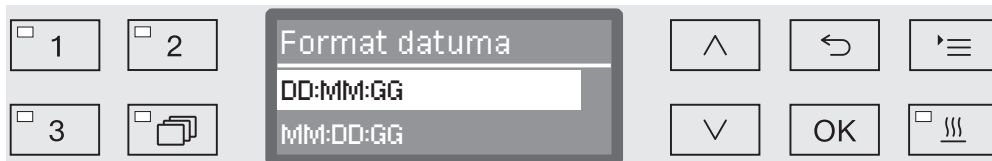

- DD predstavlja dan,
- MM predstavlja mjesec i
- GG predstavlja godinu.
- Željeni format datuma odaberite pomoću tipaka sa strelicama \wedge i \vee i unos pohranite tipkom *OK*.

Podešavanje datuma

Prikaz se mijenja na podešavanje datuma.

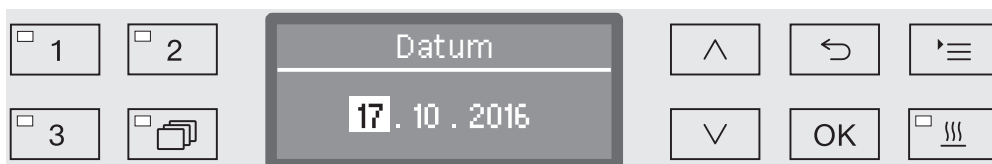

- Podesite jedno za drugim dan, mjesec i godinu pritiscima na tipke sa strelicama \wedge i \vee i pohranite dotičnu postavku tipkom *OK*.

Odabir formata dnevnog vremena

Prikaz se mijenja na odabir formata dnevnog vremena.



- Odaberite željeni format dnevnog vremena pritiscima na tipke sa strelicama \wedge i \vee i pohranite odabir tipkom *OK*.

Podešavanje dnevnog vremena

Prikaz se mijenja na podešavanje dnevnog vremena.

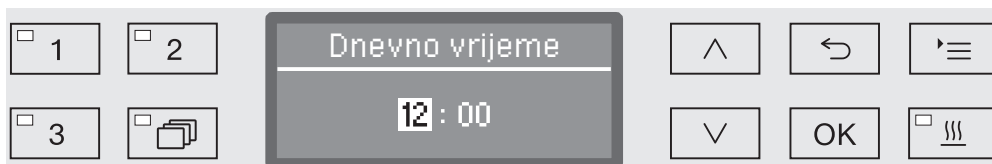

- Podesite jedno za drugim sate i minute pomoću tipaka sa strelicama \wedge i \vee i pohranite dotične postavke tipkom *OK*.

Podešavanje tvrdoće vode

Prikaz se mijenja na podešavanje tvrdoće vode.

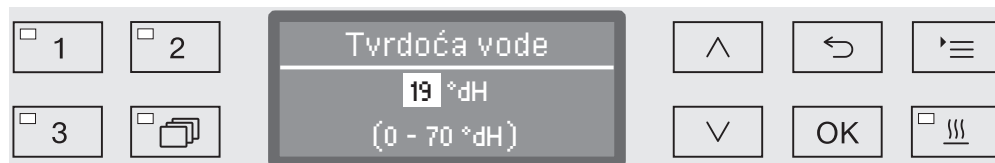

U najdonjoj liniji zaslona prikazuje se moguće područje podešavanja. Vrijednosti za podešavanje tvrdoće vode možete pronaći u tablici u poglavlju "Omekšivač vode/Tablica za podešavanje".

Nadležna tvrtka za vodoopskrbu može dati točan podatak o tvrdoći vode.

Kod tvrdoće vode koja varira uvijek podesite najvišu vrijednost. Varija li tvrdoća vode primjerice između 1,4 i 3,1 mmol/l (8 i 17 °dH), morate podesiti tvrdoću vode na 3,1 mmol/l (17 °dH).

- Tvrdoću vode podesite pomoću tipaka sa strelicama \wedge (više) i \vee (niže) i postavku potvrdite tipkom *OK*.
- Tvrdoću vode dokumentirajte u poglavlju "Omekšivač vode/Tvrdoća vode".

Odabir priključaka za vodu

Prikaz se mijenja na odabir priključaka za vodu.

Nekorištene priključke za vodu možete, ako primjerice ne postoji mogućnost priključenja, ovdje deaktivirati.

Nakon puštanja u pogon možete ponovno aktivirati priključke za vodu uz pomoć Miele servisne službe.

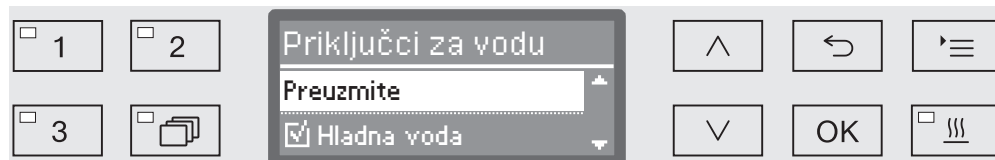

Postavke priključaka za vodu se provode putem višestrukog izbora. U prikazu na zaslonu je ispred svih priključaka za vodu pridodan kvadratić . Ako je priključak za vodu aktiviran, u kvadratiću se vidi kvačica . Kroz odabir priključaka za vodu možete iste aktivirati odnosno deaktivirati.

- Pomoću tipaka sa strelicama \wedge i \vee odaberite priključke za vodu. S tipkom *OK* aktivirate odnosno deaktivirate priključke za vodu.
- Kako bi pohranili odabir, odaberite opciju *Preuzmite* na kraju liste i potvrdite je tipkom *OK*.

Prva uporaba

Puštanje u pogon zaključeno

Puštanje u pogon završava sa sljedećom porukom.

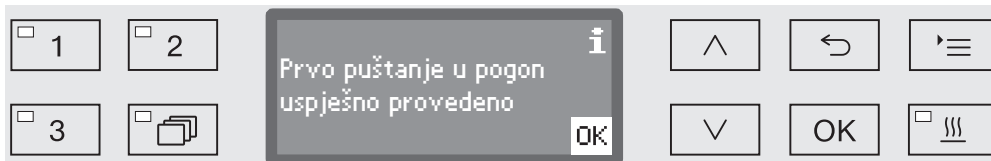

- Poruku potvrdite tipkom *OK*.

Uređaj za pranje sad je spreman za rad.

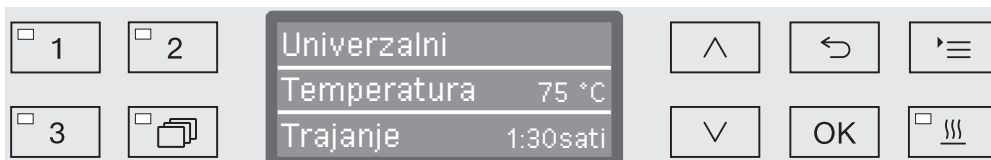



Postavke iz puštanja u pogon će se tek tada trajno preuzeti, ako je program potpuno proveden.

- Odaberite željeni program, primjerice: Ispumpavanje
- Program pokrenite tipkom *Start/Stop*.

Nakon puštanja u pogon svaki program započinje s regeneracijom omekšivača.

Greška 420

Ako je program prekinut s Greška 420, deaktiviraju se svi priključci za vodu.

- Poruku o greški potvrdite s *OK*.
- Uređaj za pranje isključite pomoću tipke .
- Prije no što uređaj za pranje ponovo uključite pomoću tipke , pričekajte oko 10 sekundi.

Potom ponovo počinje proces pokretanja.



- Pokrenite uređaj i aktivirajte minimalno jedan priključak vode, primjerice za hladnu vodu.

Elektronička blokada vrata

Uređaj za pranje je opremljen komfornim zatvaračem vrata. Ako se vrata zatvore, komforni zatvarač povlači vrata automatski u krajnji položaj i tako se brine za potrebno brtvljenje. Vrata su time elektronički blokirana.

Otvaranje vrata

Elektronički blokirana vrata mogu se otvoriti samo ako:

- je uređaj za pranje priključen na električni napon i uključen (svijetli LED indikator  u polju s tipkama),
- program nije u izvođenju,
- temperatura u komori za pranje iznosi manje od 60 °C i
- svijetli LED indikator  u polju s tipkama.

- Za otvaranje vrata pritisnite tipku .

Komforni zatvarač vrata otvara vrata toliko da se pojavljuje uski otvor. LED indikator u polju s tipkama prestaje svijetliti, čim se vrata deblokiraju.

Upravljački pult uređaja za pranje služi istovremeno kao ručka za vrata.

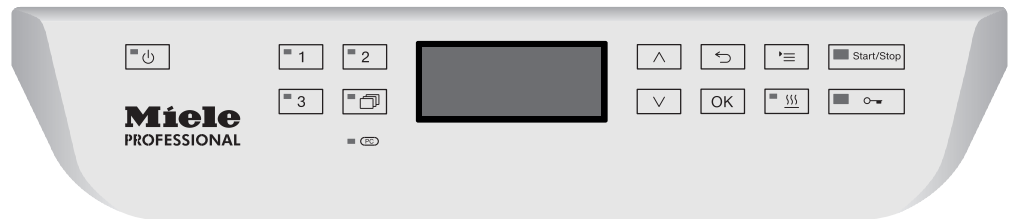

- Uhvatite se za letvicu ručke ispod upravljačkog pulta i otklopite vrata prema dolje.

Zatvaranje vrata

- Pri tome pazite da nema predmeta ili materijala za pranje koji strše u područje zatvaranja vrata.

 Ne zahvaćajte u područje zatvaranja vrata.
Postoji opasnost od prignječenja.

- Zaklopite vrata toliko visoko dok ne uskoče u zatvarač. Vrata će se automatski povući u krajnji položaj.

Otvaranje i zatvaranje vrata

Otvaranje vrata putem deblokade u hitnim slučajevima

Deblokada u hitnim slučajevima smije se koristiti samo ako normalno otvaranje vrata više nije moguće, primjerice kod nestanka električne energije.

⚠ Ako se deblokada u hitnim slučajevima koristila tijekom izvođenja programa, može iscuriti vruća voda ili procesna kemikalija. Opasnost od opekline i vruće pare odnosno opasnost od nagrizajućih ozljeda!

- Pritisnite vrata kako bi se rasteretio mehanizam za deblokadu u hitnim slučajevima.

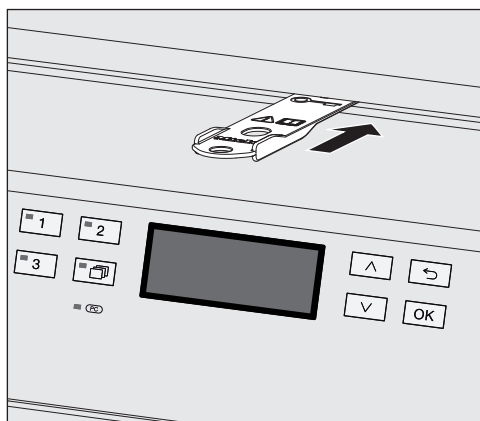

- Gurnite priloženi alat vodoravno u raspor između vrata i poklopca odnosno radne ploče. Desni rub alata mora pri tome biti poravnat sa desnim vanjskim rubom zaslona.
- Pritisnite alat prema mehanizmu za deblokiranje dok se vrata čujno ne deblokiraju. Sada ih možete otvoriti.

Ako je uređaj za pranje uključen, aktiviranje deblokade za hitne slučajeve će biti protokolirano u procesnoj dokumentaciji i na zaslonu se prikazuje sljedeća poruka:

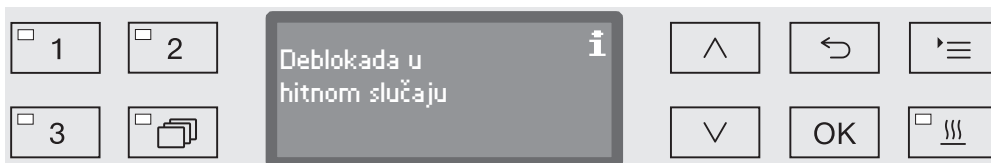

Poruka ostaje prikazana na zaslonu sve do zatvaranja vrata. U isključenom stanju neće biti protokolirana.

Tvrdoća vode

Kako bi se postigao dobar učinak pranja, uređaju za pranje potrebna je meka voda, s malom količinom kamenca. Ako je voda tvrda, na materijalu koji se pere i u unutrašnjosti uređaja talože se bijele naslage.

Vodovodna voda od tvrdoće 0,7 mmol/l (4 °dH) mora se iz tog razloga omekšati. To se događa automatski tijekom izvođenja programa u ugrađenom omekšivaču.

K tome se omekšivač vode mora precizno podesiti na tvrdoću vodovodne vode (pogledajte poglavlje „Omekšivač vode/Punjenje soli za regeneraciju“).

Nadležna tvrtka za vodoopskrbu može dati točan podatak o tvrdoći vode.

Za slučaj naknadnog servisiranja, olakšajte serviseru posao ako Vam je poznata vrijednost tvrdoće vode. Stoga molimo da ovdje unesete tvrdoću vode:

_____mmol/l (° dH)

Osim toga omekšivač vode se mora regenerirati u redovitim razmacima. Za to je potrebna posebna sol za regeneraciju (pogledajte poglavlje „Omekšivač vode/Punjenje soli za regeneraciju“). Regeneracija se provodi automatski tijekom izvođenja programa.

Leži li tvrdoća vode stalno ispod 0,7 mmol/l (4 °dH) ne treba se napuniti sol za regeneraciju. Podešavanje tvrdoće vode se ipak zahtijeva.

Podešavanje tvrdoće vode

Tvrdoća vode se može podešavati između 0 i 12,6 mmol/l (0 - 70 °dH).

- Pozovite izbornik preko sljedeće putanje unosa:

Tipka 

▶ Proširene postavke

▶ Tvrdoća vode

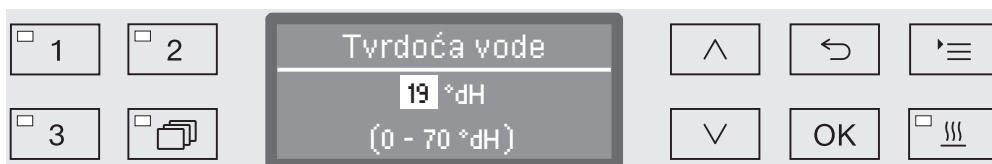

U najdonjoj liniji zaslona prikazuje se moguće područje podešavanja. Vrijednosti za podešavanje tvrdoće vode možete pronaći u tablici na sljedećoj stranici.

Kod tvrdoće vode koja varira uvijek podesite najvišu vrijednost. Varira li tvrdoća vode primjerice između 1,4 i 3,1 mmol/l (8 i 17 °dH), morate podesiti tvrdoću vode na 3,1 mmol/l (17 °dH).

- Tvrdoću vode podešavate pomoću tipaka sa strelicama \wedge (viša) i \vee (niža).
- Postavku pohranite s OK.

Tablica za podešavanje

°dH	°f	mmol/l	Zaslون
0	0	0	0
1	2	0,2	1
2	4	0,4	2
3	5	0,5	3
4	7	0,7	4
5	9	0,9	5
6	11	1,1	6
7	13	1,3	7
8	14	1,4	8
9	16	1,6	9
10	18	1,8	10
11	20	2,0	11
12	22	2,2	12
13	23	2,3	13
14	25	2,5	14
15	27	2,7	15
16	29	2,9	16
17	31	3,1	17
18	32	3,2	18
19	34	3,4	19 *)
20	36	3,6	20
21	38	3,8	21
22	40	4,0	22
23	41	4,1	23
24	43	4,3	24
25	45	4,5	25
26	47	4,7	26
27	49	4,9	27
28	50	5,0	28
29	52	5,2	29
30	54	5,4	30
31	56	5,6	31
32	58	5,8	32
33	59	5,9	33
34	61	6,1	34
35	63	6,3	35

°dH	°f	mmol/l	Zaslون
36	65	6,5	36
37	67	6,7	37
38	68	6,8	38
39	70	7,0	39
40	72	7,2	40
41	74	7,4	41
42	76	7,6	42
43	77	7,7	43
44	79	7,9	44
45	81	8,1	45
46	83	8,3	46
47	85	8,5	47
48	86	8,6	48
49	88	8,8	49
50	90	9,0	50
51	91	9,1	51
52	93	9,3	52
53	95	9,5	53
54	97	9,7	54
55	99	9,9	55
56	100	10,0	56
57	102	10,2	57
58	104	10,4	58
59	106	10,6	59
60	107	10,7	60
61	109	10,9	61
62	111	11,1	62
63	113	11,3	63
64	115	11,5	64
65	116	11,6	65
66	118	11,8	66
67	120	12,0	67
68	122	12,2	68
69	124	12,4	69
70	125	12,5	70

*) tvornička postavka

Punjenje soli za regeneraciju

Koristite samo specijalne soli za regeneraciju sa što većim zrnima ili soli čija je granulacija oko 1 - 4 mm.

Ni u kojem slučaju ne koristite druge vrste soli, kao primjerice sol za jelo, sol za stoku, sol za posipavanje, jer mogu sadržavati sastojke koji nisu topivi u vodi, što bi moglo dovesti do smetnji u sustavu za omekšavanje vode!

⚠ Nehotično punjenje spremnika za sol sredstvom za pranje, dovest će uvijek do uništavanja sustava za omekšavanje vode!
Prije svakog punjenja spremnika za sol provjerite držite li u rukama pakiranje soli.

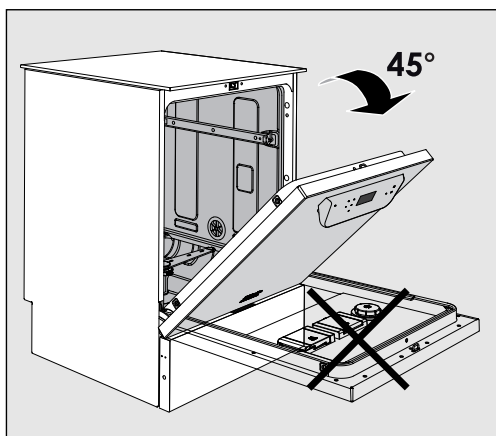

- Otvorite vrata pod kutom od otprilike 45°. Na taj način potpuno će optimalno dospjeti u prihvatni spremnik.

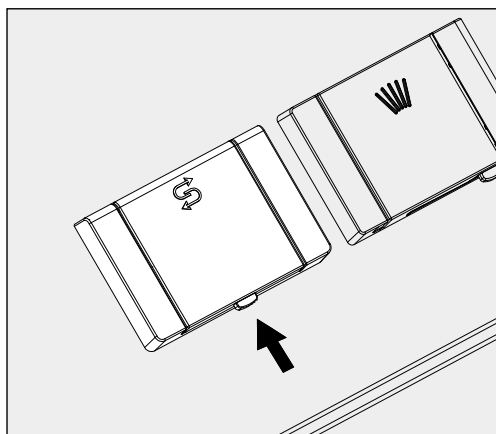

- Pritisnite žuti zaporni gumb na spremniku za sol sa simbolom  u smjeru strelice. Poklopac iskače prema gore.
- Otklopite lijevak za punjenje.

Prihvatni spremnik ovisno o stupnju zrnatosti soli i stanju preostale napunjenosti može primiti oko 1,4 do 2 kg soli.

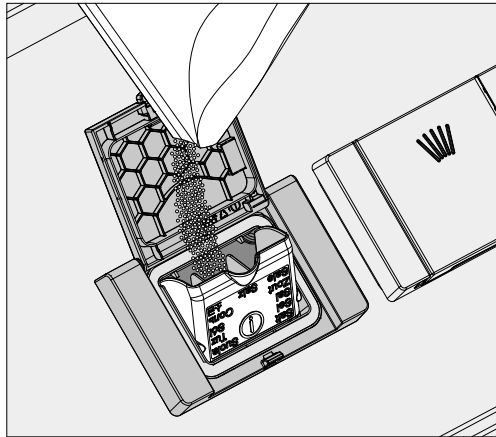

⚠ Ne punite ni u kojem slučaju vodu u prihvatni spremnik za soli! Kod punjenja soli može doći do prelijevanja iz prihvatnog spremnika.

- Napunite maksimalno toliko soli u prihvatni spremnik da se lijevak za punjenje može ponovno lako zaklopiti. Nikada ne punite više od 2 kg soli.

Kod punjenja soli iz prihvatnog spremnika može se istisnuti voda (slana otopina).

- Očistite područje punjenja i posebno brtvu oko njega od ostataka soli. Ostatke soli isperite, ali **ne** s tekućom vodom, jer bi to moglo dovesti do prelijevanja prihvatnog spremnika.
- Zatvorite poklopac prihvatnog spremnika.
- Nakon punjenja soli pokrenite program Ispiranje.

Eventualni ostatci soli i prelivena slana otopina će se na taj način otopiti, razrijediti i nakon toga isprati.

Ostatci soli i prelivena slana otopina mogu, ako se ne isperu, prouzročiti koroziju te time oštećenja uređaja.

Uređaj za omekšavanje vode

Indikator nadopunjavanja soli

Kod stanja niže napunjenosti u spremniku za sol pojavljuje se sljedeća poruka na zaslonu, kojom se zahtijeva dopunjavanje spremnika za sol:

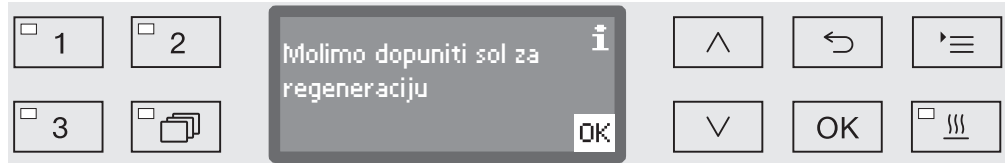

- Potvrdite poruku tipkom *OK*.
- dopunite sol za regeneraciju kao što je opisano.

Ako je napomena prikazana prvi puta, ovisno o podešenoj tvrdoći vode eventualno je moguće izvođenje još jednog programskog ciklusa.

Ako je slana otopina u omekšivaču istrošena, na zaslonu se prikazuje odgovarajuća napomena i uređaj za pranje je blokiran za sljedeće korištenje.

Blokada uređaja se nakon punjenja solju uklanja s nekoliko sekundi kašnjenja.

Kolica, košare, moduli i umetci

Uređaj za čišćenje se može opremiti s jednom gornjom i jednom donjom košarom ili jednim kolicima, koji se ovisno o vrsti i obliku materijala namijenjenog pranju mogu opremiti s različitim umetcima i modulima ili zamijeniti specijalnim priborom.

Pribor se mora izabrati u skladu s postavljenim zadaćama.

Napomene u svezi pojedinih područja primjene možete pronaći na sljedećim stranicama isto kao i u uputama za uporabu kolica, košara, modula i umetaka (ukoliko postoje).

Miele nudi, za sva navedena područja primjene u poglavlju „Opis namjene“, prikladan pribor u obliku kolica, košara, modula, umetaka i specijalnih naprava za pranje. Informacije o tome možete dobiti u tvrtki Miele.

Opskrba vodom

Kolica i košare s prskalicama ili drugim napravama za pranje su na stražnjoj strani opremljeni s jednim ili više priključnih nastavaka za opskrbu vodom. Kod umetanja u uređaj za pranje oni se povezuju s opskrbom vode na stražnjoj stijenci komore za pranje. Zatvaranjem vrata komore kolica i košare zadržavaju se u položaju. Slobodne spojke na stražnjoj stijenci komore za pranje su mehanički zatvorene.

Kolica i košare starijih serija (generacija)

Korištenje kolica i košara starijih serija moguće je u ovom uređaju za pranje samo uz prethodni razgovor sa Miele savjetnicima. Posebno kolica i košare sa cijevima za dovod vode za prskalice i injektorske letvice moraju se preraditi na promijenjene priključke za vodu. Preradu mora provesti Miele servisna služba i moguća je samo kod izabranih modela.

⚠ Montaža priključnih nastavaka za opskrbu vodom kolica i košara mora biti provedena od strane Miele servisne službe. Greške kod montaže mogu kod korištenja kolica i košara prouzročiti oštećenja na uređaju za pranje.

Nakon prerade kolica i košare više ne možete koristiti u uređaju starije serije.

Podešavanje gornje košare po visini

Gornja košara može se podesiti u tri položaja, međusobno razmaknuta oko 2 cm, kako bi se mogli rasporediti materijali različite visine.

Za podešavanje po visini morate premjestiti držače s kotačićima na bočnim stranicama i spojku za vodu na stražnjoj strani gornje košare. Držači kotačića su pričvršćeni na gornju košaru sa po dva vijka. Spojka za vodu sastoji se od slijedećih sastavnih dijelova:

- pločice od plemenitog čelika sa 2 otvora,
- priključnog plastičnog nastavka i
- 6 vijaka.

Gornju košaru podesite samo u vodoravan položaj. Košare nisu konstruirane za kosi položaj (jedna strana viša, jedna strana niža). S podešavanjem po visini mijenja se i visina popunjavanja gornje i donje košare.

Za podešavanje gornje košare:

- Izvucite gornju košaru prema naprijed do graničnika i podignite je iz vodilica.
- Odvijte držače kotačića i spojku za vodu.

Gornja košara treba u...

...najvišoj razini:

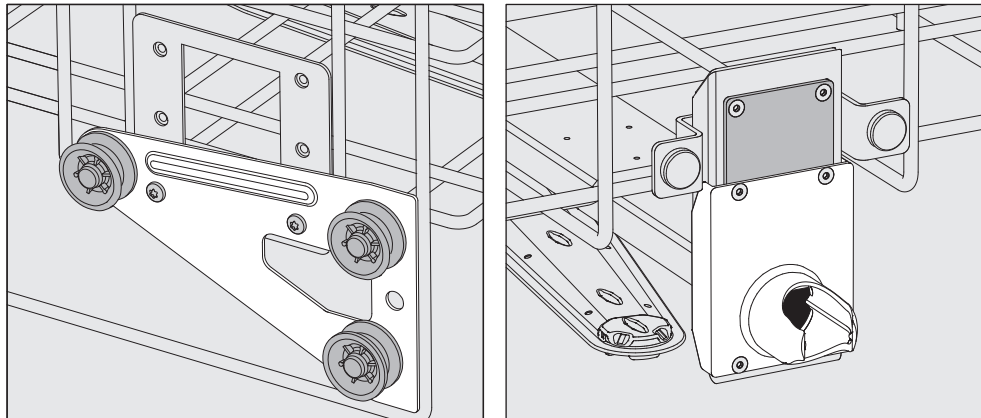

- Premjestite držače kotačića obostrano na najnižu poziciju i čvrsto ih pritegnite vijcima.
- Položite pločicu od plemenitog čelika preko otvora u cijevi za dovod vode, tako da je pokriven gornji otvor. Čvrsto pritegnite sa 2 vijka pločicu od plemenitog čelika u gornjem dijelu. Namjestite priključni nastavak u donji otvor pločice od plemenitog čelika, tako da je pokriven srednji otvor. Pritegnite čvrsto priključni nastavak sa 4 vijka.

...srednjoj razini:

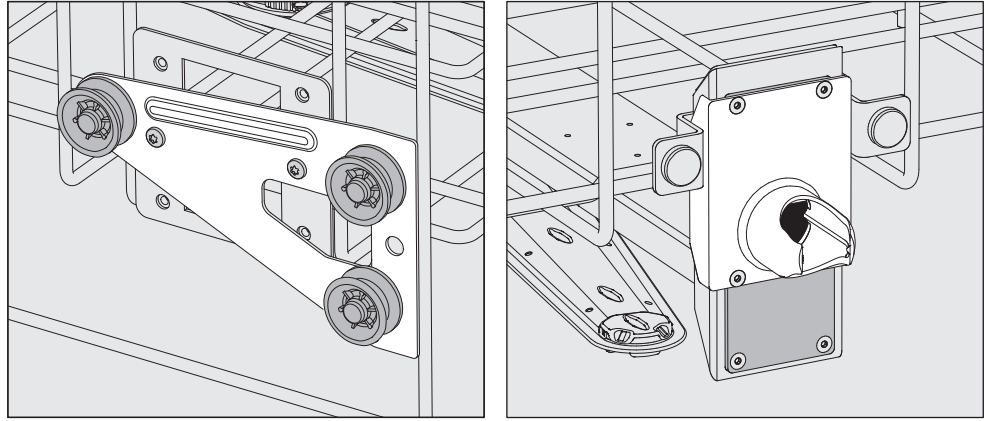

- Premjestite držače kotačića obostrano na srednju poziciju i čvrsto ih pritegnite vijcima.
- Položite pločicu od plemenitog čelika preko otvora u cijevi za dovod vode, tako da je pokriven jedan od vanjskih otvora. Čvrsto pritegnite sa 2 vijka pločicu od plemenitog čelika u gornjem odnosno donjem dijelu. Namjestite priključni nastavak u srednji otvor pločice od plemenitog čelika, tako da je pokriven vanjski otvor. Pritegnite čvrsto priključni nastavak sa 4 vijka.

...najnižoj razini:

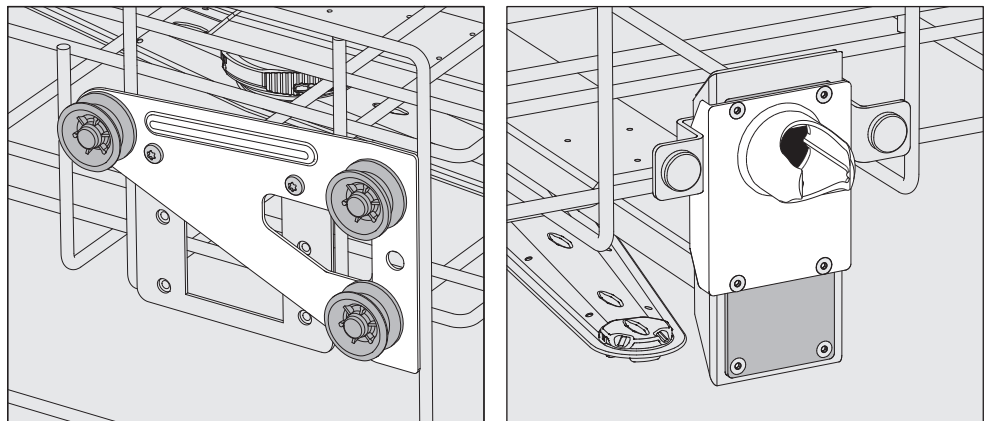

- Premjestite držače kotačića obostrano na najvišu poziciju i čvrsto ih pritegnite vijcima.
- Položite pločicu od plemenitog čelika preko otvora u cijevi za dovod vode, tako da je pokriven donji otvor. Čvrsto pritegnite sa 2 vijka pločicu od plemenitog čelika u donjem dijelu. Namjestite priključni nastavak u gornji otvor pločice od plemenitog čelika, tako da je pokriven srednji otvor. Pritegnite čvrsto priključni nastavak sa 4 vijka.

Na kraju provjerite:

- Postavite gornju košaru ponovno na vodilice i pažljivo je ugurajte, kako bi provjerili korektnu montažu spojke za vodu.

Razvrstavanje posuđa

⚠️ Obradujte isključivo materijal kojeg je njegov proizvođač označio kao materijal koji se može obrađivati u uređaju i pridržavajte se specifičnih napomena za obradu.

Ovisno o materijalu koji se pere za primjereno unutarnje čišćenje potrebne su specijalne sapnice, tuljci za pranje ili adapteri. Taj kao i ostali dodatni pribor možete nabaviti u tvrtki Miele.

- Pribor razvrstajte tako da su sve površine dostupne otopini za pranje. Pribor se samo tako može dobro oprati!
- Materijali ne smiju ležati jedan unutar drugog i ne smiju se međusobno prekrivati.
- Šuplji predmeti moraju se potpuno isprati iznutra otopinom za pranje.
- Kod materijala s uskim i dugim šupljinama prije postavljanja ili spajanja na umetak za pranje mora se provjeriti prohodnost.
- Sve udubljeno posuđe mora se položiti u odgovarajuća kolica, košare, module ili umetke tako da otvor bude okrenut prema dolje kako bi voda mogla neometano ulaziti i izlaziti.
- Materijale sa dubokim dnom položite, ako je to ikako moguće, ukoso kako bi voda mogla otjecati.
- Visoke, uske posude, stavljajte u srednje područje košara odnosno kolica. Tamo će biti bolje dostupne mlazu voda iz prskalice.
- Materijal koji se može rastaviti po mogućnosti rastavite sukladno uputama proizvođača kako bi se pojedini dijelovi zasebno obradili.
- Lagani materijal osigurajte pokrovnom mrežicom, kao primjerice A 6, odnosno sitne dijelove stavite u košaricu za sitne dijelove kako ne bi blokirali prskalice.
- Prskalice ne smijete nikako blokirati visokim predmetima ili predmetima koji strše.
- Lom stakla može dovesti do opasnih ozljeda kod punjenja i pražnjenja. Materijal s oštećenim staklom ne smije se obrađivati u uređaju za pranje.
- Poniklani i kromirani materijal i materijal od aluminijske legure uvjetno je prikladan za pranje u uređaju. Zahtjeva posebne procesne uvijete.
- Kod materijala, potpuno ili djelomično napravljenih od plastike, pridržavajte se maksimalne temperaturne postojanosti i odaberite odgovarajući program ili prilagodite temperaturu programa.

Ovisno o području primjene prema potrebi pridržavajte se daljnjih napomena iz sljedećeg poglavlja.

Pražnjenje

- Materijal prije razvrstavanja ispraznite, prema potrebi pazite na dotične propise.
- Ostatke koji nisu topivi u vodi, kao što su primjerice lakovi, ljepljive tvari, spojevi polimera, uklonite pomoću odgovarajućeg otapala.
- Materijale poškropljene otapalima, otopinama koje sadrže klor ili solnom kiselinom, prije unosa u uređaj za pranje temeljito isperite vodom i ostavite da se dobro posuše.

⚠ Materijal smije biti najviše poškropljen s ostacima otapala, kada se unosi u komoru za pranje.
Otapalo s plamištem ispod 21°C smije postojati samo u tragovima.

⚠ Otopine koje sadrže klor, posebno solna kiselina, kao i korodirajući željezni materijali ne smiju se unositi u uređaje za pranje!

- Hranjive podloge (agar) ostružite iz Petrijevih zdjelica.
- Istresite odnosno ostružite ostatke krvi.
- Prema potrebi materijal kratko isperite vodom kako bi izbjegli unos većih čestica nečistoća u uređaj za pranje.
- Uklonite čepove, čepove od pluta, naljepnice, ostatke pečatnog laka itd.
- Sitne dijelove, poput čepova i pipaca položite u prikladne košare za male dijelove.

U pojedinim slučajevima potrebno je provjeriti, moraju li se teško uklonjive ili neuklonjive kontaminacije primjerice maziva za brušenje, papirnatih naljepnica itd., koje mogu utjecati na rezultat obrade, ukloniti prethodnom obradom.

Kod materijala koji je kontaminiran mikrobiološkim materijalom, patogenim klicama, fakultativno patogenim klicama, genetski modificiranim materijalom itd., mora se donijeti odluka je li prije strojnog pranja potrebna sterilizacija.

Prije svakog pokretanja programa provjerite sljedeće točke (vizualna provjera):

- Je li materijal prikladno raspoređen i priključen u skladu sa zahtjevima pranja?
- Jeste li se pri punjenju pridržavali propisanog uzorka?
- Jesu li otvori u šupljem materijalu prohodni za otopinu za pranje?
- Jesu li prskalice čiste i mogu li slobodno rotirati?
- Je li sito slobodno od zaprljanja?
Eventualne grube ostatke uklonite i po potrebi očistite sito?.
- Jesu li moduli, sapnice, cjevčice i ostali pribor za pranje, a koji se mogu izvaditi iz uređaja, dovoljno čvrsto pričvršćeni?
- Jesu li košare i moduli odnosno kolica propisno priključeni na opskrbu vodom i da li su priključni nastavci neoštećeni?
- Jesu li prihvatni spremnici dovoljno napunjeni procesnim kemikalijama?

Nakon svakog završetka programa provjerite sljedeće točke:

- Vizualno provjerite učinak pranja.
- Nalazi li se sav materijal sa šupljinama na odgovarajućim sapnicama?

 Materijal, koji se tijekom obrade odvojio od naprave za pranje, mora se još jednom obraditi.

- Jesu li otvori šupljih materijala prohodni?
- Jesu li sapnice i priključci fiksno povezani s kolicima, košarom ili modulom?

Materijal...

...širokog grla

Materijal širokog grla, primjerice Becherove čaše, Erlenmayer tikvice širokog grla i Petrijeve posude, ili valjkastog oblika, primjerice epruvete, možete pomoću okretnih prskalica očistiti (oprati) i isprati iznutra i izvana.

Stoga se materijal smješta u pune, polovične ili četvrtinske umetke koji se postavljaju u praznu donju ili gornju košaru s prskalicom.

...uskog grla

Za materijal uskog grla, primjerice Erlenmayer tikvice uskog grla, okrugle tikvice, mjerne tikvice i pipete, potrebna su injektorska kolica odnosno košare sa specijalnim injektorskim modulima.

Uz injektorska kolica i module priložene su zasebne upute za uporabu.

Kod razvrstavanja pazite:

- Petrijeve zdjelice ili sličan pribor postavite u odgovarajući umetak s nečistom stranom okrenutom prema sredini.
- Pipete namjestite sa vrhovima prema dolje.
- Četvrtinske umetke morate razmjestiti tako da imaju minimalni razmak 3 cm od ruba gornje odnosno donje košare.
- Četvrtinske umetke za epruvete morate razmjestiti oko sredine, tako da kutovi gornje i donje košare ostanu slobodni.
- Kako bi izbjegli lom stakla eventualno možete koristiti pokrivnu mrežicu.

Tehnologija kemijskog postupka

U ovom poglavlju su opisani česti uzroci mogućih kemijskih međudjelovanja između unesenih zaprljanja, procesnih kemikalija i komponenata uređaja za pranje i postupci koje prema potrebi treba poduzeti.

Ovo poglavlje namijenjeno je za pomoć. Ukoliko se pri vašem procesu obrade pojave nepredviđena međudjelovanja ili imate pitanja u svezi te teme, molimo obratite se Miele servisu.

Opće napomene	
Učinak	Mjere
Ako se elastomeri (brtve i crijeva) i plastični dijelovi uređaja za pranje oštete, primjerice skupljanjem, skrućivanjem i pucanjem materijala ili nastajanjem pukotina na materijalu, ti dijelovi onda više ne mogu vršiti svoju funkciju jer u pravilu dolazi do nebrtvljenja.	– Uzroke oštećenja treba otkriti i ukloniti U ovom poglavlju također pogledajte informacije o "Priključnim procesnim kemikalijama", "Unesenim zaprljanjima" i "Reakciji između procesnih kemikalija i zaprljanja"
Pojačano stvaranje pjene tijekom programa utječe na učinak pranja i ispiranja. Pjena koja izlazi iz komore za pranje može uzrokovati oštećenje uređaja za pranje. U osnovi, proces pranja nije standardiziran i vrednovan ako dođe do pojačanog stvaranja pjene.	– Uzroke stvaranja pjene treba otkriti i ukloniti. – Postupak obrade mora se redovito provjeravati kako bi se otkrilo stvaranje pjene. U ovom poglavlju također pogledajte informacije o "Priključnim procesnim kemikalijama", "Unesenim zaprljanjima" i "Reakciji između procesnih kemikalija i zaprljanja"
Korozija nehrđajućeg čelika komore za pranje i pribora može se očitovati na različite načine: – nastajanje hrđe (crvene mrlje/promjena boje), – crne mrlje/promjena boje, – bijele mrlje/promjena boje (nagrižene su glatke površine). Rupičasta korozija može uzrokovati propuštanje uređaja za pranje. Ovisno o primjeni, korozija može negativno utjecati na učinak pranja i ispiranja (laboratorijska analitika) ili može pokrenuti koroziju materijala koji se pere (nehrđajući čelik).	– Uzroke korozije treba otkriti i ukloniti. U ovom poglavlju također pogledajte informacije o "Priključnim procesnim kemikalijama", "Unesenim zaprljanjima" i "Reakciji između procesnih kemikalija i zaprljanja"

Priključene procesne kemikalije	
Učinak	Mjere
Sastojci procesnih kemikalija imaju snažan utjecaj na trajnost i funkciju (učinak) sustava za doziranje.	<ul style="list-style-type: none"> – Pridržavajte se savjeta i preporuka koje navodi proizvođač procesnih kemikalija. – Redovito vizualno provjeravajte sustave za doziranje (usisno koplje, crijeva, dozirni kanistar itd.) jesu li neoštećeni. – Redovito provjeravajte učinak sustava za doziranje. – Pridržavajte se ciklusa servisiranja. – Posavjetujte se s tvrtkom Miele.
Procesne kemikalije mogu oštetiti elastomere i plastične dijelove uređaja za pranje i pribora.	<ul style="list-style-type: none"> – Pridržavajte se savjeta i preporuka koje navodi proizvođač procesnih kemikalija. – Redovito vizualno provjeravajte sve vidljive dijelove od elastomera i plastike jesu li neoštećeni.
Vodikov peroksid može uzrokovati snažno oslobađanje kisika.	<ul style="list-style-type: none"> – Upotrebljavajte samo provjerene postupke. – Kod uporabe vodikovog peroksida temperatura pranja treba biti niža od 70 °C. – Posavjetujte se s tvrtkom Miele.
<p>Sljedeće procesne kemikalije mogu uzrokovati snažno stvaranje pjene:</p> <ul style="list-style-type: none"> – sredstva za pranje s tenzidima i sredstvo za ispiranje. <p>Do stvaranja pjene može doći:</p> <ul style="list-style-type: none"> – u programskom bloku gdje se doziraju procesne kemikalije, – u sljedećem programskom bloku uslijed odvlačenja, – kod završnog ispiranja u sljedećem programu uslijed odvlačenja. 	<ul style="list-style-type: none"> – Parametri procesa programa pranja, kao što su temperatura doziranja, dozirana koncentracija i sl., moraju se podesiti tako da se postigne cjelokupan proces s malo ili bez pjene. – Pridržavajte se savjeta koje navodi proizvođač procesnih kemikalija.

Tehnologija kemijskog postupka

Priključene procesne kemikalije	
Učinak	Mjere
<p>Sredstvo za uklanjanje pjene, posebno ako je na bazi silikona, može uzrokovati sljedeće:</p> <ul style="list-style-type: none">– naslage u komori za pranje,– naslage na materijalu koji se pere,– oštećenja na elastomerima i plastici uređaja za pranje,– nagrizanje određenih vrsta plastike (npr. polikarbonati, plexiglas i sl.).	<ul style="list-style-type: none">– Sredstvo za uklanjanje pjene upotrijebite samo iznimno, tj. ako je to nužno potrebno u procesu.– Programom Organica povremeno očistite komoru za pranje i pribor bez materijala i bez sredstva za uklanjanje pjene.– Posavjetujte se s tvrtkom Miele.
Unesena zaprljanja	
Učinak	Mjere
<p>Sljedeće tvari mogu oštetiti dijelove od elastomera (crijeva i brtve) i plastike uređaja za pranje:</p> <ul style="list-style-type: none">– ulja, voskovi, aromatski i nezasićeni ugljikovodici,– sredstva za mekšanje,– kozmetička, higijenska i sredstva za njegu, kao što su kreme (područje analitičke kemije, punilo).	<ul style="list-style-type: none">– Ovisno o uporabi uređaja za pranje, povremeno obrišite donju brtvu na vratima krpom koja ne pušta vlakna ili spužvom. Operite komoru za pranje i pribor bez materijala na programu Anorganica.– Za obradu materijala upotrijebite Ulje-program ili poseban program s doziranjem sredstva za pranje koje sadrži tenzide.
<p>Sljedeće tvari mogu utjecati na pojačano stvaranje pjene tijekom pranja i ispiranja:</p> <ul style="list-style-type: none">– sredstva za obradu, kao što su sredstva za dezinfekciju, pranje i sl.– reagensi za analitičku kemiju, npr. za titraciju,– kozmetička, higijenska i sredstva za njegu, kao što su šamponi i kreme (područje analitičke kemije, punilo),– površinski aktivne tvari općenito, kao što su tenzidi.	<ul style="list-style-type: none">– Materijal prethodno dobro isperite ili operite u vodi.– Odaberite program s jednim ili više kratkih pretpranja s hladnom ili toplom vodom.– Pažljivo dodajte sredstvo za uklanjanje pjene, ako je moguće, bez silikonskog ulja.

Unesena zaprljanja	
Učinak	Mjere
<p>Sljedeće tvari mogu uzrokovati koroziju nehrđajućeg čelika komore za pranje i pribora:</p> <ul style="list-style-type: none"> – solna kiselina, – različite tvari koje sadrže klor, kao što je natrijev klorid i sl. – koncentrirana sumporna kiselina, – kromna kiselina, – komadići i strugotine željeza. 	<ul style="list-style-type: none"> – Materijal prethodno dobro isperite ili operite u vodi. – Ocijeđeni materijal stavljati na kolica, košare, module i umetke i što je moguće prije nakon unošenja u komoru za pranje pokrenuti program za obradu.
Reakcije između procesnih kemikalija i zaprljanja	
Učinak	Mjere
<p>Prirodna ulja i masti mogu se saponificirati s alkalnim procesnim kemikalijama. Pritom može doći do snažnog stvaranja pjene.</p>	<ul style="list-style-type: none"> – Upotrijebite Ulje-program. – Odaberite poseban program s doziranjem sredstva za pranje koje sadrži tenzide (pH neutralno) u pretpranju. – Pažljivo dodajte sredstvo za uklanjanje pjene, ako je moguće, bez silikonskog ulja.
<p>Zaprljanja koja sadrže bjelančevine, kao što je krv, mogu s alkalnim procesnim kemikalijama uzrokovati snažno stvaranje pjene.</p>	<ul style="list-style-type: none"> – Odaberite program s jednim ili više kratkih pretpranja s hladnom vodom.
<p>Neplemeniti metali, kao što su aluminij, magnezij i cink, mogu u kombinaciji sa snažno kiselim ili alkalijским procesnim kemikalijama uzrokovati oslobađanje vodika (reakcija eksplozivnog plina).</p>	<ul style="list-style-type: none"> – Pridržavajte se savjeta koje navodi proizvođač procesnih kemikalija.

Primjena procesnih kemikalija

⚠ Upotrebljavajte isključivo posebne procesne kemikalije za uređaje za pranje i pridržavajte se uputa za uporabu njihovih proizvođača!
Posebno se pridržavajte uputa za zbrinjavanje toksikoloških ostataka.

⚠ Budite pažljivi kod rukovanja procesnim kemikalijama! Neke od njih su nagrizajuće i iritirajuće.
Pridržavajte se važećih mjera sigurnosti i sigurnosnih napomena koje navodi proizvođač!
Upotrebljavajte zaštitne naočale i rukavice!

Informacije o prikladnim procesnim kemikalijama možete dobiti u tvrtki Miele.

Vrlo viskozne (guste) procesne kemikalije mogu utjecati na nadzor doziranja i mogu uzrokovati netočna mjerenja. U tom slučaju kontaktirajte Miele servis i pitajte za moguća rješenja problema.

Dozirni sustavi

Uređaj za pranje opremljen je s više internih sustava za doziranje procesnih kemikalija.

- Sredstvo za neutralizaciju
Doziranje se vrši putem usisnog koplja.

Za sredstva za pranje je ovisno o varijanti izvedbe integriran

- kanistar za doziranje praškastog sredstva za pranje u vratima ili
- dozirni sustav za tekuće sredstvo za pranje. Doziranje se vrši putem usisnog koplja.

Označavanje usisnih kopalja

Tekuće procesne kemikalije dovode se iz eksternog kanistra putem usisnog koplja. Označavanje usisnih kopalja bojama olakšava dotično pridruživanje.

Miele koristi i preporučuje:

- plava: za sredstvo za pranje
- crvena: za sredstvo za neutralizaciju
- zelena: za kemijsko sredstvo za dezinfekciju ili dodatno drugo sredstvo za pranje
- bijela: za procesne kemikalije koje sadržavaju kiseline
- žuta: za slobodnu oznaku

DOS-moduli

Kod ove varijante opreme sa spremnicima za doziranje praškastog sredstva za pranje u vratima, mogu se postaviti do dva dodatna, vanjska dozirna modula (DOS-moduli) za tekuće procesne kemikalije. Kod varijante s internim dozirnim sustavom za tekuća sredstva za pranje može se priključiti dodatni, vanjski DOS-modul za tekuće procesne kemikalije.

Opremanje eksternim DOS modulima vrši Miele servisna služba ili odgovarajuće kvalificirani stručnjak. Dodatno opremanje internim dozirnim sustavima nije moguće.

Priključivanje DOS modula

DOS modulima priložene su i vlastite upute za uporabu.

⚠ Prije montaže DOS modula obavezno usporedite priključne podatke (napon i frekvenciju) s tipskih naljepnica na modulima s onima na tipskoj naljepnici Vaše profesionalne perilice posuđa. Ovi podaci moraju se obavezno poklapati kako ne bi došlo do oštećenja modula. U slučaju sumnje obratite se stručno osposobljenom električaru.

2 priključka za DOS modul

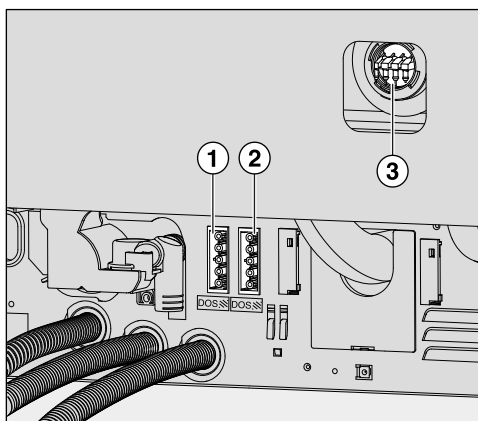

- ① Priključak električnog napajanja za DOS 1 sredstvo za pranje.
- ② Priključak električnog napajanja za DOS 4 sredstvo za ispiranje.
- ③ Priključci za dozirna crijeva.

1 priključak za DOS modul

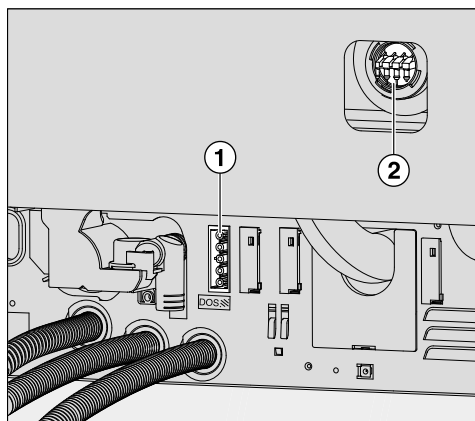

- ① Priključak električnog napajanja za DOS 4 sredstvo za ispiranje.
- ② Priključak za crijevo za doziranje.

- Priključite napajanje strujom.
- Za postavljanje dozirnih crijeva morate osloboditi sponu crijeva na slobodnom priključnom nastavku i izvući zaštitnu kapicu.
- Nataknite dozirno crijevo na priključni nastavak i pričvrstite ga sponom za crijevo.

Nekorištene priključke za dozirna crijeva morate opremiti zaštitnim kavicama, kako kupka za pranje ne bi istjecala.

Punjenje i doziranje procesnih kemikalija

Doziranje tekućih medija

Podšavanje dozirne koncentracije opisano je u poglavlju „Proširene postavke/Dozirni sustavi“.

Sredstvo za neutralizaciju

Sredstvo za neutralizaciju (pH vrijednost: kiselo) pritom djeluje tako da neutralizira ostatke alkalnih sredstava za pranje na površini materijala koji se pere.

Sredstvo za neutralizaciju dozira se automatski u dijelu programa Među-ispiranje, nakon glavnog pranja (pogledajte programsku tablicu). Pritom mora spremnik sustava za doziranje biti napunjen i sustav za doziranje odzračan.

U programu Anorganica sredstvo za neutralizaciju dodatno se dozira za kiselo pretpranje.

Punjenje sredstva za neutralizaciju

- Postavite kanistar za sredstvo za neutralizaciju (crvena oznaka) na otvorena vrata komore za pranje ili na neosjetljivu podlogu, laku za čišćenje.
- Odvrnite usisno koplje i položite ga na otvorena vrata komore za pranje.
- Prazan spremnik zamijenite napunjenim.

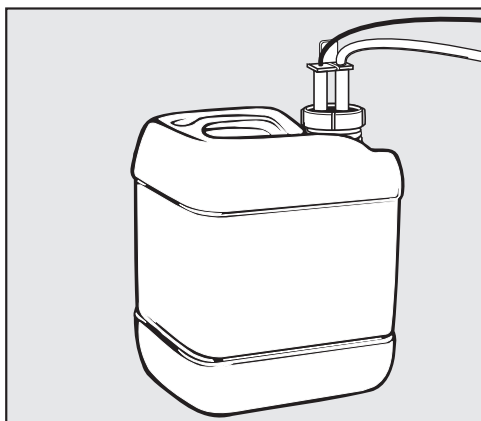

- Utaknite usisno koplje u otvor kanistra i ponovno ga čvrsto zategnite. Pri tome pazite na označavanje bojom.
- Dobro obrišite eventualno razlivenu procesnu kemikaliju.
- Postavite kanistar pored uređaja za pranje na pod ili u susjedni ormarić. Kanistar ne smijete odložiti na uređaj za pranje ili iznad uređaja. Pri tome pazite da dozirna crijeva ne budu presavijena ili prignječena.
- Dozirni sustav na kraju treba odzračiti (pogledajte poglavlje „Postavke /Odzračivanje DOS“).

Kontroliranje potrošnje

Redovito provjeravajte potrošnju na osnovi razine napunjenosti u kanistru i pravovremeno ga zamijenite, kako bi spriječili usis sustava za doziranje na prazno.

Indikator nedostatka sredstva za neutralizaciju

Kod niže razine napunjenosti u spremniku za sredstvo za neutralizaciju zahtijeva se dopunjavanje dozirnog sustava DOS3.

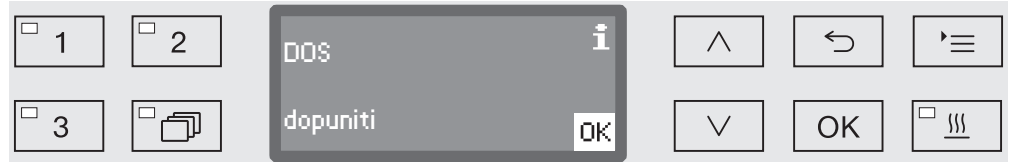

- Potvrdite s *OK* i
- dopunite sredstvo za neutralizaciju kako je prethodno opisano.

Ako je zaliha potrošena, uređaj za pranje je blokiran za daljnju uporabu.

Blokada će se ponovno ukinuti nakon zamjene kanistra.

Doziranje sredstva za neutralizaciju

Podешavanje dozirne koncentracije opisano je u poglavlju „Proširene postavke/Dozirni sustavi“.

Sredstvo za pranje (čišćenje)

⚠ Upotrebljavajte isključivo sredstvo za pranje namijenjeno uređajima za pranje.
Nemojte upotrebljavati sredstva za pranje u kućanskim perilicama posuđa!

Uređaji za pranje s integriranim dozirnim sustavom konstruirani su isključivo za rad s tekućim sredstvom za pranje. Tekuće sredstvo za pranje se dozira putem usisnog koplja iz eksternog kanistra.

Raspolaže li uređaj za pranje spremnikom za doziranje praškastog sredstva za pranje, sa simbolom  u vratima, moguća je uporaba sa tekućim ili praškastim sredstvom za pranje.

Tekuće sredstvo za pranje dozira putem vanjskog DOS-modula, koji se uvijek može nabaviti u Miele servisu.

Miele preporučuje doziranje tekućeg sredstva za pranje.

Kod odabira sredstva za pranje trebali bi se, između ostalog i iz ekoloških razloga, pridržavati sljedećih kriterija:

- Koji alkalitet je potreban za rješavanje problema pranja?
- Jesu li kod uklanjanja proteina potrebni enzimi kao sastojci i je li odvijanje programa optimirano za to?
- Jesu li za procese disperzije i emulgacije potrebni tenzidi?
- Je li potrebno sredstvo za pranje s aktivnim klorom ili se također koristiti i sredstvo za pranje bez aktivnog klora?

⚠ Sredstva koja sadrže klor mogu uništiti plastiku i elastomere uređaja za pranje.

Ako je potrebno doziranje sredstava za pranje koja sadrže klor, za blokove pranja s doziranjem sredstva za pranje preporučuje se maksimalna temperatura od 75°C (pogledajte Pregled programa).

U uređaje za pranje za primjenu ulja i masnoća sa specijalnim elastomerima otpornim na ulja (tvornička varijanta) ne smiju se dozirati sredstva za pranje koja sadrže klor!

Specijalna zaprljanja mogu pod određenim okolnostima zahtijevati drugačiji sastav sredstava za čišćenje i dodatnih sredstava. U takvim slučajevima potražite savjet Miele servisa.

Dopunjavanje tekućeg sredstva za pranje

Tekuće sredstvo za pranje dovodi se iz eksternog spremnika primjerice kanistra.

- Postavite kanistar stekućim sredstvom za pranje (plava oznaka) na otvorena vrata komore za pranje ili na neosjetljivu podlogu, laku za čišćenje.
- Odvrnite usisno koplje i položite ga na otvorena vrata komore za pranje.
- Prazan spremnik zamijenite napunjenim.

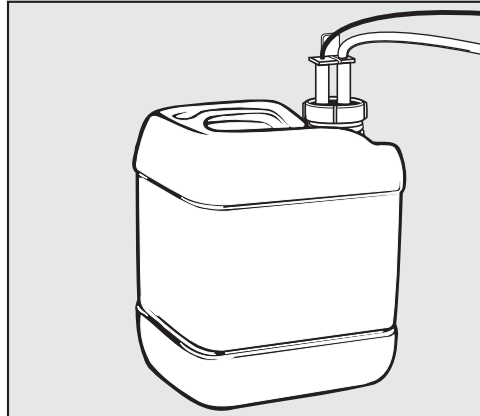

- Utaknite usisno koplje u otvor kanistra i ponovno ga čvrsto zategnite. Pri tome pazite na označavanje bojom.
- Dobro obrišite eventualno razlivenu procesnu kemikaliju.
- Postavite kanistar pored uređaja za pranje na pod ili u susjedni ormarić. Kanistar ne smijete odložiti na uređaj za pranje ili iznad uređaja. Pri tome pazite da dozirna crijeva ne budu presavijena ili prignječena.
- Dozirni sustav na kraju treba odzračiti (pogledajte poglavlje „Postavke ▮/Odzračivanje DOS“).

Kontroliranje potrošnje

Redovito provjeravajte potrošnju na osnovi razine napunjenosti u kanistru i pravovremeno ga zamijenite, kako bi spriječili usis sustava za doziranje na prazno.

Punjenje i doziranje procesnih kemikalija

Indikator nedostatka sredstva

Kod niže razine napunjenosti u spremniku za tekuće sredstvo za pranje zahtijeva se dopunjavanje spremnika DOS1.



- Potvrdite s *OK* i
- dopunite tekuće sredstvo za pranje kako je prethodno opisano.

Ako je zaliha tekućeg sredstva za pranje potrošena, uređaj za pranje je blokiran za daljnju uporabu.
Blokada će se ponovno ukinuti nakon zamjene kanistra.

Doziranje tekućeg sredstva za pranje

Podšavanje dozirne koncentracije opisano je u poglavlju „Proširene postavke/Dozirni sustavi“.

Doziranje praškastog sredstva za pranje

⚠ Kod praškastih sredstva za pranje izbjegavajte udisanje prašine! Ako se progutaju procesne kemikalije, može doći do ozljede usta i ždrijela ili gušenja.

Praška sredstva za pranje mogu se dozirati samo onda kada se na unutarnjoj strani vrata nalazi odgovarajući spremnik za doziranje.

Prije pokretanja programa dodajte praškasto sredstvo za pranje u spremnik za doziranje sa simbolom , osim kod programa Ispiranje i Ispumpavanje.

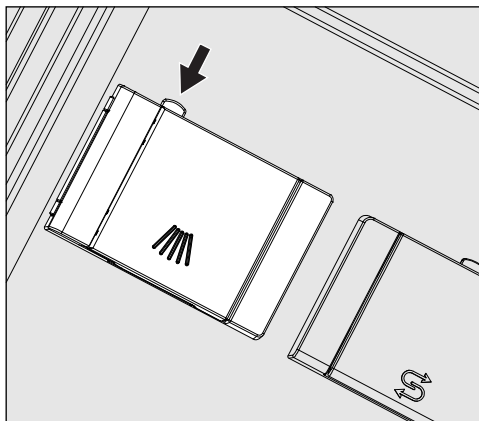

- Pritisnite žutu tipku zatvarača na spremniku za doziranje sa oznakom .

Poklopac spremnika bočno iskače. Nakon završetka programa, poklopac ostaje otvoren.

Oznaka napunjenosti u spremniku za praškasto sredstvo kada su vrata vodoravno otvorena odgovara količini punjenja u mililitrima (ml). U pretinac stane oko 60 ml sredstva za pranje.

Podatci u mililitrima odgovaraju načelno doziranju praškastog sredstva za pranje u gramima (g), pri čemu može doći do odstupanja ovisno o kompaktnosti granula.

Primjer doziranja:

U programskom odsječku "Pranje" uzima se oko 10,5 l vode. Uz koncentraciju sredstva za pranje od oko 3 g/l, to iznosi oko 30 g sredstva za pranje. Pazite na eventualna odstupanja koja navodi proizvođač!

Punjenje i doziranje procesnih kemikalija

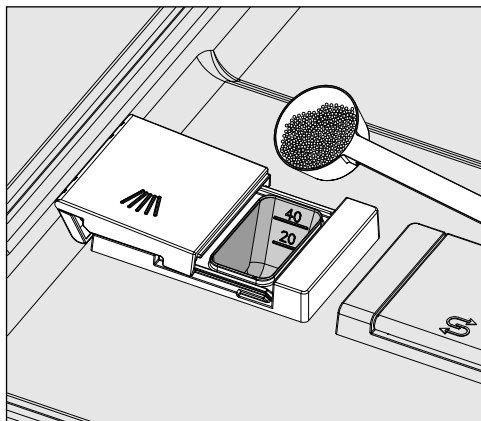

- Napunite sredstvo za pranje u pretinac.

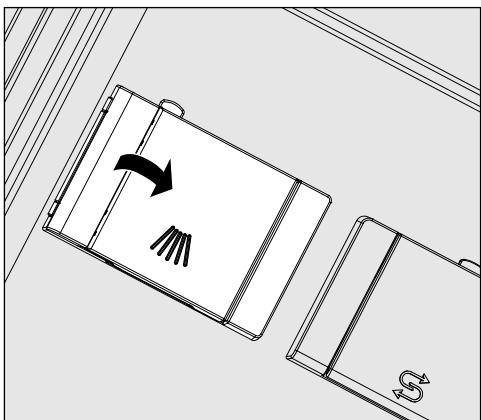

- Potom zatvorite poklopac pretinca.

⚠ Nakon svakog završetka programa provjerite da li se sredstvo za pranje potpuno otopilo. Ako nije, program se mora ponoviti. Provjerite je li pribor koji se pere eventualno onemogućio ispiranje pretinca za doziranje te ponovno sortirajte pribor.

Sapnica A 802

Sapnica A 802 za vrijeme obrade ispire prašak za čišćenje iz dozatora.

Ako se gornja košara zajedno s dva modula umeće u donju košaru mora se ugraditi sapnica A 802 za sredstvo za pranje u prahu. Ugradnja je opisana u uputama za uporabu modula.

Odabir programa ...

... putem tipaka za odabir programa

- Odaberite program pritiskom jedne od tipaka za odabir programa 1, 2 ili 3.

... iz programske liste

- Pritisnite tipku  i
- označite program pomoću tipaka sa strelicama \wedge i \vee i potvrdite odabir s OK.



LED indikator u odabranom polju počinje svijetliti i na zaslonu se prikazuje odgovarajući program. Osim toga počinje treperiti LED indikator u polju *Start/Stop*.

Prije pokretanja programa može se u bilo kojem trenutku odabrati neki drugi program, kao što je opisano. Nakon pokretanja odabir programa je blokiran.

Odabir programa uvijek načinite u ovisnosti od vrste materijala, stupnju i vrsti zaprljanja ili aspektima prevencije infekcije.

U pregledu programa na kraju uputa za uporabu opisani su programi i njihovo područje primjene.

Pokretanje programa

- Zatvorite vrata.
Ako su vrata zatvorena LED indikator u polju s tipkama $\circ\rightarrow$ počinje svijetliti.
- Pritisnite tipku *Start/Stop*.
LED indikator u polju s tipkama *Start/Stop* trajno svijetli, a gasi se LED indikator u polju $\circ\rightarrow$.

Pokretanje programa preko odgode početka

Postoji mogućnost odgode početka programa kako bi se primjerice koristila noćna tarifa električne energije ili da bi se očistila komora za pranje za sljedeću uporabu sljedećeg dana. Polazeći od programiranog vremena, odgoda početka može se podesiti u minutu precizno između 1 minute i 24 sata (pogledajte poglavlje „Postavke \blacksquare /Vrijeme“).

Kako bi se koristila odgoda početka programa, ista mora biti uključena (pogledajte poglavlje „Postavke \blacksquare /Odgoda početka programa“).

Duga vremena sušenja mogu pokvariti rezultat obrade. Uz to se povećava raste rizik od korozije za materijale od plemenitog čelika.

Korištenje

Podešavanje vremena početka rada

- Odaberite program.
- Prije pokretanja programa pritisnite tipku **OK**.

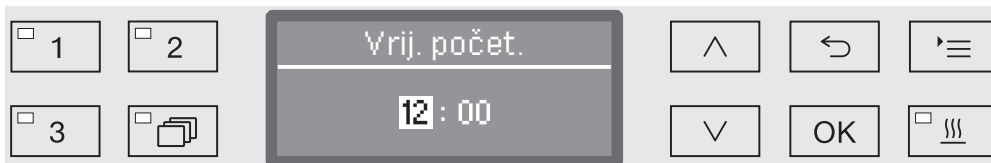

- Sate podesite tipkama sa strelicama \wedge (više) i \vee (niže) i unos potvrdite tipkom **OK**.

Pritiskom na tipku **OK** oznaka automatski skače dalje na sljedeću mogućnost unosa. Povratak na prethodan unos nije moguć. Kod neispravnog unosa postupak se mora prekinuti tipkom \leftarrow i ponoviti.

- Minute podesite tipkama sa strelicama \wedge (više) i \vee (niže) i unos potvrdite tipkom **OK**.

Vrijeme početka je sada pohranjeno i do aktiviranja odgode početka može se promijeniti u bilo kojem trenutku na način kako je prethodno opisano.

Aktivacija odgode početka programa

- Pomoću tipke *Start/Stop* aktivirate odgodu početka rada.

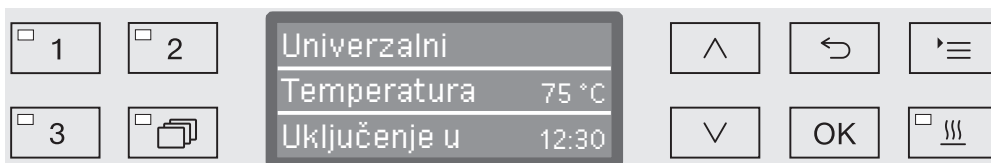

Na zaslonu se zatim prikazuje odabrani program s podešenim vremenom početka. Ako je aktivirana funkcija automatskog isključivanja (pogledajte poglavlje „Proširene postavke/Isključivanje nakon“), uređaj za pranje će se, nakon podešenog vremena, isključiti do pokretanja programa.

Deaktiviranje odgode početka programa

- Pritisnite tipku \leftarrow ili uređaj za pranje isključite tipkom ⏻ .

Podrška sušenju

Dodatna funkcija „Podrška sušenju“ ubrzava postupak sušenja na kraju programa.

Kod aktiviranog sušenja komforni zatvarač vrata malo otvori vrata na kraju programa, kako bi vodena para mogla izaći iz komore za pranje. Materijal se pasivno suši preostalom toplinom u komori za pranje.

Ovakav način sušenja nije u skladu s odredbama EN ISO 15883-1/-2. Stoga se oprani pribor prije danje obrade (sterilizacije) ili pohrane mora zasebno sušiti.

Sušenje se po odabiru može pretpodesiti za sve programe sa fazom sušenja ili naknadno priključiti odnosno isključiti (pogledajte poglavlje „Proširene postavke []/Sušenje“).

Odabir odnosno opoziv sušenja provodi se prije pokretanja programa pritiskom tipke . LED indikator u polju s tipkama pokazuje je li dodatna funkcija uključena ili isključena. Osim toga može se promijeniti vrijeme sušenja programa.

Kod aktiviranog sušenja vrijeme izvođenja programa produljuje se za oko 2 minute.

Odabir i opoziv sušenja

- Odaberite program.
- Prije početka programa pritisnite tipku . LED dioda u polju s tipkama pokazuje je li sušenje uključeno ili isključeno.

Prikaz odvijanja programa

Nakon pokretanja programa na zaslonu od tri retka možete pratiti tijek programa.



Gornji redak – Naziv programa.

Srednji redak Sljedeće parametre možete pozvati pomoću strelica \wedge i \vee :

- aktualni programski blok, primjerice Glavno pranje 1,
- trenutnu ili potrebnu temperaturu (ovisno o programiranom prikazu, pogledajte poglavlje "Proširene postavke/Prikaz na zaslonu: Temperatura"),
- vrijednost A_0 ,
- broj šarže,

Donji redak – Preostalo vrijeme (u satima, manje od sata u minutama).

Završetak programa

Program je regularno završen kada se na zaslonu prikaže sljedeći parametar i poruka:

Gornji redak – Naziv programa.

Srednji redak Naizmjenično:

- parametar je ispunjen / nije ispunjen,
- vrijednost A_0 ,
- broj šarže,

Donji redak – Program je završen.

K tome LED indikator *Start/Stop* u polju s tipkama prestaje svijetliti i LED indikator u polju $\circ \rightarrow$ počinje treperiti. U tvorničkim postavkama dodatno se oglašava zvučni signal na oko 10 sekundi (za to pogledajte poglavlje „Postavke \blacksquare /Glasnoća“).

Prekid programa

Tvornički je blokirana mogućnost prekidanja programa koji su u tijeku. Ovu funkciju po potrebi može uključiti Miele servis.

Započeti program se smije prekinuti samo u hitnim slučajevima, primjerice ako se materijal previše pomiče.

⚠ Oprez kod otvaranja vrata!
Materijal može biti jako vruć. Opasnost od opeklina i vruće pare odnosno opasnost od nagrizajućih ozljeda.

- Pritisnite tipku .

Potom će Vas pitati, želite li otvoriti vrata.

Ako je u tom trenutku temperatura u komori za pranje viša od 60°C, potrebno je poništiti sljedeću poruku:

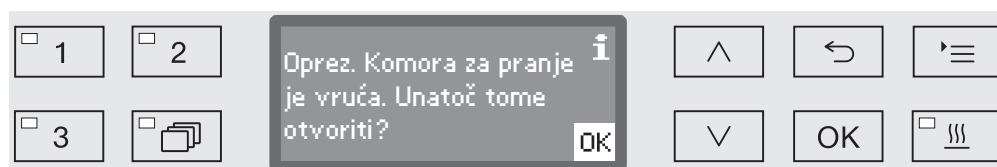

- Poruku potvrdite tipkom **OK**.

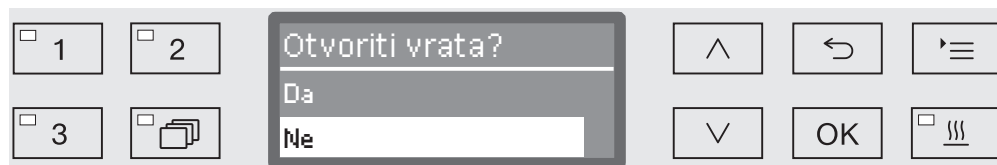

- Tipkama sa strelicama \wedge i \vee odaberite opciju da.

- Dodirom na tipku **OK** program se prekida.

Odabirom da program se prekida i vrata se otvaraju. Na zaslonu se pojavljuju sljedeće poruke:

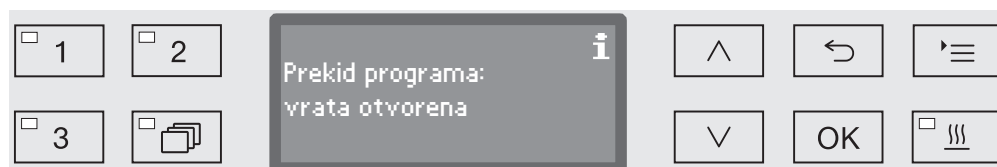

- Razvrstajte posuđe tako da bude stabilno i zatvorite vrata.

Program se nastavlja od trenutka prekida. Svaki prekid programa evidentira se u protokolu šarži.

Ukoliko nekoliko sekundi nema unosa ili je postupak prekinut tipkom \leftarrow , zaslon se vraća na prikaz odvijanja programa. Program se ne prekida.

Prekid programa

⚠ U slučaju prekida programa ponovo morate obraditi materijal koji se pere.

⚠ Oprez kod otvaranja vrata!
Materijal može biti jako vruć. Opasnost od opekline i vruće pare odnosno opasnost od nagrizajućih ozljeda.

Prekid uslijed smetnje

Program se prekida prijevremeno i na zaslonu se pojavljuje poruka greške.

Ovisno o uzroku moraju se poduzeti odgovarajuće mjere za uklanjanje smetnji (pogledajte uz to poglavlje „Pomoć u slučaju smetnje“).

Ručni prekid

Započeti program se smije prekinuti samo u hitnim slučajevima, primjerice ako se materijal previše pomiče.

- Pritisnite tipku *Start/Stop* i držite je pritisnutom, dok se zaslon ne promijeni do slijedećeg izgleda:

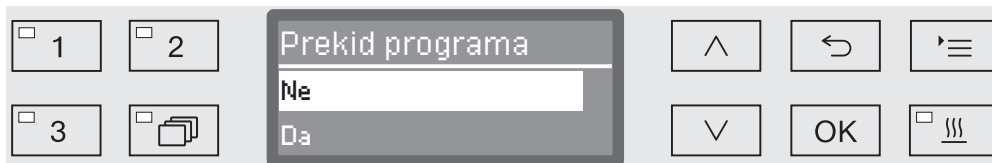

- Tipkama sa strelicama \wedge i \vee odaberite opciju *da*.
- Dodirom na tipku *OK* program se prekida. Po potrebi unesite PIN kôd (pogledajte poglavlje „Proširene postavke/Kôd“).

Ukoliko nekoliko sekundi nema unosa ili je postupak prekinut tipkom \leftarrow , zaslon se vraća na prikaz odvijanja programa.

Ponovno pokretanje programa

- Prije ponovnog pokretanja programa provjerite treba li eventualno dodati praškasto sredstvo za pranje.
- Ponovno pokrenite program ili odaberite novi program.

U nastavku je navedena struktura izbornika Postavke . Izbornik obuhvaća sve relevantne funkcije za podršku svakodnevnih rutinskih radova.

U pregledu strukture su svim opcijama, koje možete trajno podesiti, pridodani kvadratići . Tvorničke postavke označene su kvačicom . Kako se mogu provesti podešavanja opisano je u privitku pregleda.

Postavke

- ▶ Odgoda početka prog.
 - ▶ Ne
 - ▶ Da
- ▶ Sušenje
 - ▶ Ne
 - ▶ Da
- ▶ Odzračivanje DOS
 - ▶ DOS_
- ▶ Održavanje filtra
 - ▶ Kombinacija filtera
 - ▶ Resetiranje (Da/Ne)
 - ▶ Interval ↻ 10
- ▶ Jezik 
 - ▶ deutsch
 - ▶ english (GB)
 - ▶ ...
- ▶ Dnevno vrijeme
 - ▶ Podešavanje
 - ▶ Prikaz
 - ▶ Uključiti
 - ▶ Uključiti na 60 sekundi
 - ▶ Bez prikaza
 - ▶ Format sata
 - ▶ 12 h
 - ▶ 24 h
- ▶ Glasnoća
 - ▶ Zvuk tipki
 - ▶ Signalni tonovi
 - ▶ Završetak programa
 - ▶ Napomena

Odgoda početka rada

Kako bi mogli koristiti odgodu početka rada, ona mora biti dopuštena.

- Pozovite izbornik preko slijedeće putanje unosa:

Tipka 

▶ Postavke 

▶ Odgoda početka prog.

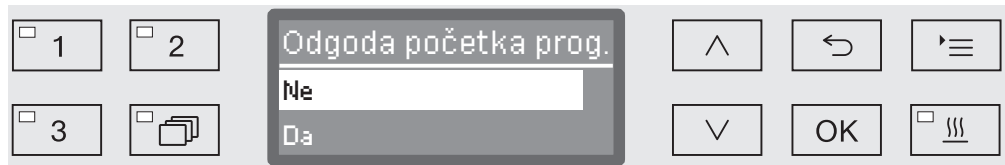

– Ne

Odgoda početka programa je deaktivirana.

– Da

Odgoda početka rada je dopuštena i može se koristiti za sve programe.

- Odaberite opciju pomoću tipaka sa strelicama \wedge i \vee .
- Pohranite postavku s *OK*.

Sušenje

Za sve programe s fazom sušenja na završetku programa možete pretpodesiti ili deaktivirati sušenje (pogledajte Programske tablice).

Dodatna funkcija „Podrška sušenju“ ubrzava postupak sušenja na kraju programa.

Kod aktiviranog sušenja komforni zatvarač vrata malo otvori vrata na kraju programa, kako bi vodena para mogla izaći iz komore za pranje. Materijal se pasivno suši preostalom toplinom u komori za pranje.

Ovakav način sušenja nije u skladu s odredbama EN ISO 15883-1/-2. Stoga se oprani pribor prije danje obrade (sterilizacije) ili pohrane mora zasebno sušiti.

- Pozovite izbornik preko slijedeće putanje unosa:

Tipka 

▶ Postavke 

▶ Sušenje



– Ne

Sušenje je deaktivirano automatski kod svakog odabira programa.

– Da

Sušenje je aktivirano automatski kod svakog odabira programa.

Kod aktiviranog sušenja produljuje se vrijeme izvođenja programa.

- Odaberite opciju pomoću tipaka sa strelicama \wedge i \vee .
- Pohranite postavku s *OK*.

Odzračivanje DOS

Dozirni sustavi za tekuće procesne kemikalije mogu pouzdano dozirati samo ako se u sustavu ne nalazi zrak.

Dozirni sustav se mora odzračiti samo tada, ako

- se dozirni sustav koristi po prvi puta,
- je spremnik zamijenjen,
- je dozirni sustav usisavao „na prazno“.

Prije odzračivanja uvjerite se da je kanistar za procesne kemikalije dovoljno napunjen i da su usisna koplja čvrsto pritegnuta na kanistre. Istovremeno odzračivanje više dozirnih sustava nije moguće.

- Pozovite izbornik preko sljedeće putanje unosa:

Tipka 

- ▶ Postavke 
- ▶ Odzračivanje DOS
- ▶ DOS... (ime dozirnog sustava)



S odabirom dozirnog sustava pokreće se automatsko odzračivanje. Jednom započeti postupak automatskog odzračivanja ne može se više prekinuti.

- Tipkama sa strelicama \wedge i \vee odaberite dozirni sustav.
- Odzračivanje pokrenite tipkom OK.

Postupak automatskog odzračivanja je uspješno završen, kada se na zaslonu pojavi sljedeća poruka:

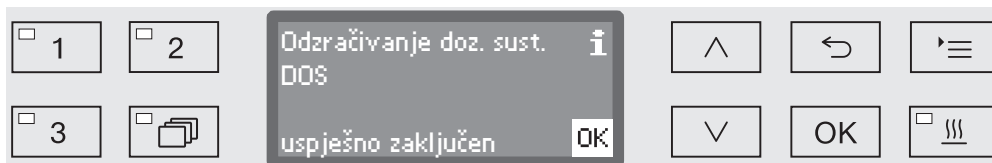

Održavanje filtra

Čišćenje filtarskog sita u komori

Sita u komori za pranje moraju se redovito kontrolirati i čistiti, vidi poglavlje "Održavanje/Čišćenje sita u komori za pranje". Pri tome se aktivira brojač u upravljanju koji u redovitim intervalima podsjeća na čišćenje.

Aktivacija i podešavanje intervala

- Pozovite izbornik preko slijedeće putanje unosa:

Tipka 

- ▶ Postavke 

- ▶ Održavanje filtra

- ▶ Kombinacija filtara



– Aktivno

Aktiviran je interval čišćenja.

Biranjem Aktivno možete resetirati brojač ili podesiti interval čišćenja.

– Neaktivno

Interval čišćenja je deaktiviran.

- Tipkama sa strelicama \wedge i \vee odaberite opciju i odabir potvrdite tipkom OK.

Resetiranje brojača

Brojač za intervale čišćenja smijete resetirati kad je čišćenje završeno.



– Da

Brojač je resetiran.

– Ne

Stanje brojača se zadržava.

- Tipkama sa strelicama \wedge i \vee odaberite opciju i odabir potvrdite tipkom *OK*.

Podešavanje intervala

Interval odgovara broju izvršenih programa i podešava se sukladno načinu uporabe i očekivanom udjelu čestica/čvrstih tvari u zaprljanju.

Primjer:

Za tjedno čišćenje sa 2 programa dnevno i 5 radnih dana tjedno to odgovara intervalu od 10 ($2 \times 5 = 10$). Ako je udio čestica veći potrebno je odabrati kraće intervale, kako bi se sita očistila više puta tjedno.

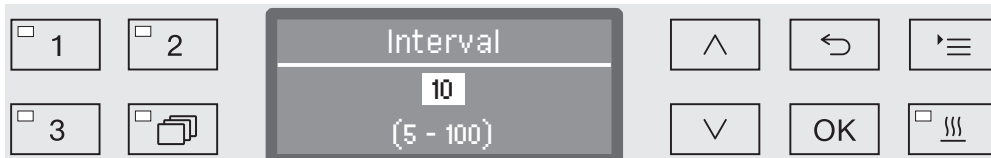

Podešavanje se vrši u koracima od po 5. U najdonjoj liniji navedeno je moguće područje podešavanja.

- Interval podesite tipkama sa strelicama \wedge (više) i \vee (niže).
- Postavku pohranite s *OK*.

Jezik



Podešeni jezik potreban je za prikaze na zaslonu.

- Pozovite izbornik preko slijedeće putanje unosa:

Tipka 

▸ Postavke 

▸ Jezik 

Simbol zastavice  iza točke izbornika Postavke  i Jezik  služi kao orijentacija, za slučaj da ne razumijete podešeni jezik.

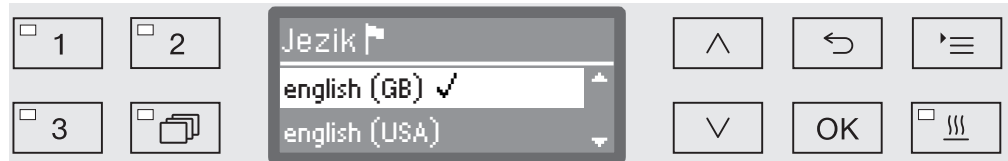

Na zaslonu se ispisuju pohranjeni jezici. Aktualno odabrani jezik označen je kvačicom ✓.

Tvornički je pretpodešen english (GB) jezik.

- Željeni jezik odaberite pomoću tipki sa strelicama ^ i v.
- Pohranite postavku s OK.

Neposredno nakon toga se prikaz na zaslonu prebacuje na odabrani jezik.

Dnevno vrijeme

Dnevno vrijeme se između ostalog koristi za procesnu dokumentaciju, odgodu vremena početka rada, dnevnik rada i prikaz na zaslonu. Podešavaju se format prikaza i točno vrijeme.

Nema automatskog preklapanja između ljetnog i zimskog vremena. Prema potrebi morate sami provesti prebacivanje.

Odabir formata dnevnog vremena

U nastavku se nalazi način podešavanja formata prikaza dnevnog vremena na zaslonu.

- Pozovite izbornik preko slijedeće putanje unosa:

Tipka 

- ▶ Postavke 
- ▶ Dnevno vrijeme
- ▶ Format sata

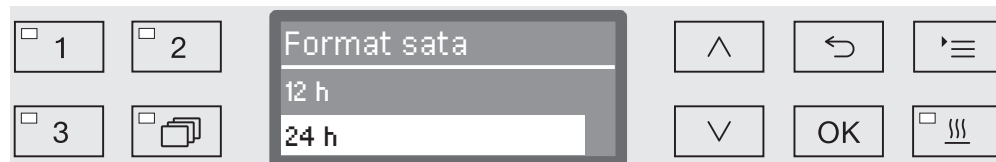

– 12 h

Prikaz dnevnog vremena u 12-satnom formatu (am/pm).

– 24 h

Prikaz dnevnog vremena u 24-satnom formatu.

- Željeni format odaberite pomoću tipki sa strelicama \wedge i \vee .
- Pohranite postavku s *OK*.

Podešavanje dnevnog vremena

Podešavanje dnevnog vremena provodi se u podešenom formatu dnevnog vremena.

- Pozovite izbornik preko sljedeće putanje unosa:

Tipka 

- ▶ Postavke 
- ▶ Dnevno vrijeme
- ▶ Podešavanje

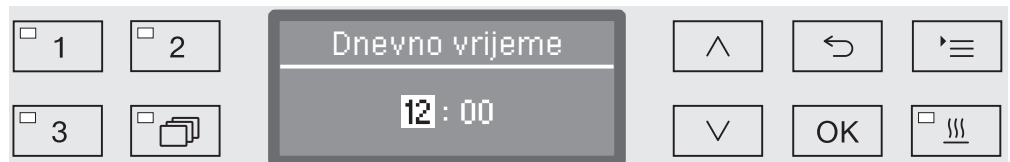

- Tipkama sa strelicama \wedge (više) i \vee (niže) podesite sate i svoj unos potvrdite tipkom *OK*.

Nakon pritiska tipke *OK* oznaka skače automatski dalje do sljedeće mogućnosti unosa. Povratak natrag nije moguć. Kod neispravnog unosa postupak morate prekinuti tipkom \curvearrowright i ponoviti ga.

- Podesite minute pritiscima na tipke sa strelicama \wedge (više) i \vee (niže) i vrijeme potvrdite s *OK*.

Sa zadnjim unosom *OK* dnevno vrijeme će biti pohranjeno.

Prikaz

Uređaj za pranje može se po potrebi u pauzama tijekom rada staviti u stanje pripravnosti.

- Za to morate odabrati opciju za prikaz sata.
- Uz to se u postavci "Proširene postavke/Isključenje nakon" mora aktivirati automatsko isključivanje i podesiti period zadržke.

Po isteku podešenog perioda zadržke uređaj za pranje je u stanju pripravnosti. Uređaj za pranje tijekom stanja pripravnosti ostaje uključen, a na zaslonu se prikazuje sat. Uređaj za pranje se ponovo aktivira pritiskom na bilo koju tipku.

- Pozovite izbornik preko slijedeće putanje unosa:

Tipka 

- ▶ Postavke 
- ▶ Dnevno vrijeme
- ▶ Prikaz



- Uključiti
Po isteku perioda zadržke uređaj za pranje trajno je u stanju pripravnosti, a sat se prikazuje na zaslonu.
- Uključiti na 60 sekundi
Po isteku podešenog perioda zadržke uređaj za pranje je na 60 sekundi u stanju pripravnosti. Tijekom stanja pripravnosti na zaslonu se prikazuje sat. Uređaj za pranje se isključuje po isteku 60 sekundi.
- Bez prikaza
Uređaj za pranje se isključuje po isteku perioda zadržke. Na zaslonu se ne prikazuje sat.
- Opciju odaberite tipkama sa strelicama \wedge i \vee .
- Postavku pohranite s *OK*.

Razina glasnoće

U upravljačkom pultu integrirani davač zvučnog signala, tzv. zujalica (Summer), u sljedećim situacijama može dati zvučni signal:

- Pritisak na upravljačke tipke (ton pritiska tipke)
- Završetak programa
- Poruke sustava (napomene)

■ Pozovite izbornik preko sljedeće putanje unosa:

Tipka 

▶ Postavke 

▶ Glasnoća



– Signalni tonovi

Postavka glasnoće zujalice pri završetku programa i pri porukama sustava (napomenama).

– Zvuk tipki

Postavka glasnoće zujalice pri pritisku na upravljačke tipke.

■ Odaberite opciju pomoću tipaka sa strelicama \wedge i \vee .

■ Odabir potvrdite s OK.

Nakon odabira opcije Zvuk tipki možete odmah prilagoditi glasnoću. Pri odabiru Signalni tonovi morate prije svega odrediti, za koji signal, Napomena ili Završetak programa, želite prilagoditi glasnoću.

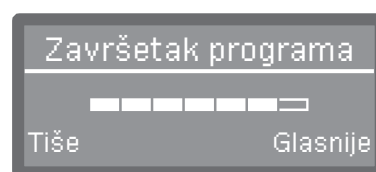

Stupanj razine glasnoće prikazuje se kroz stupčasti prikaz. U najnižoj postavki signal je isključen.

- Podesite razinu glasnoće pomoću tipaka sa strelicama \wedge (Glasnije) i \vee (Tiše).
- Pohranite postavku s OK.

Proširene postavke

Izborniku Proširene postavke dodijeljeni su svi administrativni postupci i postavke.

Pristup izborniku Proširene postavke zaštićen je PIN-kodom (zapor-kom).

Ako ne raspoložete PIN-kodom, molimo potražite pomoć korisnika s odgovarajućim pravima pristupa ili prekinite postupak tipkom ↵.

U pregledu strukture su svim opcijama, koje možete trajno podesiti, pridodani kvadratići . Tvorničke postavke označene su kvačicom . Kako se mogu provesti podešavanja opisano je u pravitku pregleda.

Proširene postavke

- ▶ Kôd
 - ▶ Prekid programa
 - ▶ S kôdom
 - ▶ Bez kôda
 - ▶ Promjeniti kôd
- ▶ Datum
 - ▶ Format datuma
 - ▶ DD:MM:GG
 - ▶ MM:DD:GG
 - ▶ Podešavanje
- ▶ Dnevnik rada
 - ▶ Potrošnja: voda
 - ▶ Potrošnja: sred. za pranje
 - ▶ Potrošnja: sjajilo
 - ▶ Potrošnja: sred. za neutr.
 - ▶ ...
 - ▶ Br. radnih sati
 - ▶ Brojač program. ciklusa
 - ▶ Servisni interval
- ▶ Protokol
 - ▶ Kratko
 - ▶ Dugo
- ▶ Jedinica temperature
 - ▶ °C
 - ▶ °F
- ▶ Programske postavke
 - ▶ Promjena programa
 - ▶ ...
 - ▶ Resetirati program
 - ▶ ...
- ▶ Aktiviranje programa
 - ▶ Sve
 - ▶ Odabir
 - ▶ ...
- ▶ Pomaknuti program
 - 1 Univerzalni
 - 2 Standardni
 - 3 Intenzivni
- ▶ Dozimni sustavi
 - ▶ DOS_
 - ▶ Aktivno
 - ▶ Neaktivno
 - ▶ Odzračivanje DOS
 - ▶ Koncentracija
 - ▶ Promjena naziva
- ▶ Program za provjeru
 - ▶ Ne
 - ▶ Laboratorij
 - ▶ Validacija
- ▶ Sučelje
 - ▶ Ethernet
 - ▶ Status modula
 - ▶ DHCP
 - ▶ RS232
 - ▶ Ispis protokola
 - ▶ Jezik
 - ▶ Modus
 - ▶ Brzina prijenosa po-dat.: 9600
 - ▶ Paritet: ništa
- ▶ Tvrdoća vode ⇄ 19

- ▶ Prikaz zaslona
 - ▶ Trenutna temperatura
 - ▶ Potrebna temperatura
- ▶ Zaslون
 - ▶ Kontrast
 - ▶ Svjetlina
- ▶ Isključenje nakon
 - ▶ Da
 - ▶ Ne
- ▶ Tvorničke postavke
 - ▶ Resetiranje
 - ▶ Samo prog. postavke
 - ▶ Sve postavke
 - ▶ Ne
- ▶ Inačica softvera
 - ▶ EB ID XXXXX
 - ▶ EGL ID XXXXX
 - ▶ EZL ID XXXXX
 - ▶ EFU ID XXXXX
 - ▶ LNG ID XXXXX

Proširene postavke

Kôd

Izbornik Proširene postavke obuhvaća relevantne funkcije i postavke sustava, za koje su potrebna proširena znanja iz područja strojne obrade. U skladu s time pristup izborniku može biti ograničen četveroznamenastim brožčanim kodom, tzv. PIN-kodom.

Blokada pojedinačnih opcija kao i istovremena dodjela više PIN-kodova nisu mogući.

⚠ U slučaju gubitka PIN-koda morate kreirati novi PIN-kod putem Miele servisne službe.

Unos PIN-koda

Ako je pristup izborniku Proširene postavke zaštićen, od Vas će se kod odabira izbornika tražiti unos PIN-koda.

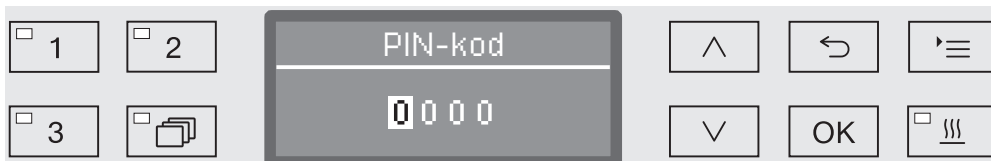

Ako ne raspolazete PIN-kodom, molimo potražite pomoć korisnika s odgovarajućim pravima pristupa ili prekinite postupak tipkom ↶.

- Dotične brojeve podesite pomoću tipaka sa strelicama ^ (više) i v (niže).
- Svaki broj pojedinačno potvrdite tipkom OK.

Nakon pritiska tipke OK oznaka skače automatski dalje do sljedeće mogućnosti unosa. Povratak natrag nije moguć. Kod neispravnog unosa postupak morate prekinuti tipkom ↶ i ponoviti ga. Uneseni brojevi će biti zamijenjeni simbolom *.

Ako su svi brojevi korektno uneseni, dopušta se pristup izborniku.

Kod krivog unosa pojavljuje se poruka greške:

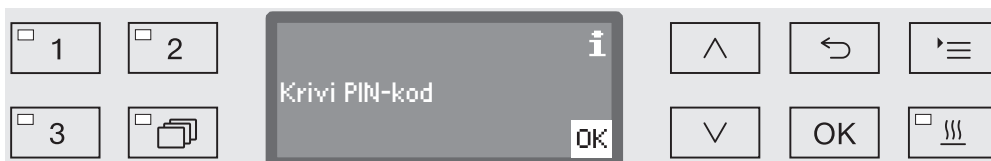

- Potvrdite poruku s OK.

Pristup ostaje blokiran i prikaz skače natrag u izbornik za odabir.

Blokiranje prekida programa Započeti program se smije prekinuti samo u hitnim slučajevima, primjerice ako se materijal previše pomiče. Odgovarajuće postoji mogućnost da prekid programa zaštitite PIN-kodom.

- Pozovite izbornik preko slijedeće putanje unosa:

Tipka 

- ▶ Proširene postavke
 - ▶ Kôd
 - ▶ Prekid programa

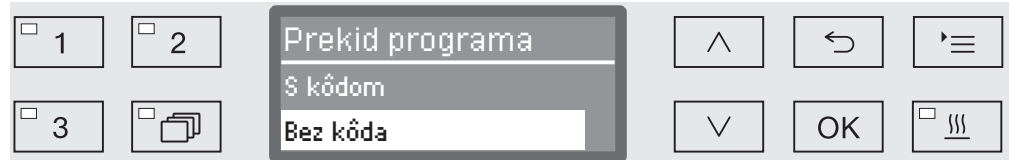

– S kôdom

Prekid programa je moguć samo nakon unosa PIN-koda.

– Bez kôda

Svi korisnici mogu u bilo kojem trenutku prekinuti program u izvođenju.

- Odaberite opciju pomoću tipaka sa strelicama \wedge i \vee .
- Postavku pohranite s *OK*.

Proširene postavke

Izmjena PIN koda PIN-kod se sastoji od četveroznamenkastog broja i unosi ga korisnik. Svaki broj može biti programiran od 0 do 9.

⚠ Kod kreiranja novog PIN-koda preko starog koda se prepisuje novi i time se nepovratno gubi. Ponovna uspostava starog koda time više nije moguća.
U slučaju gubitka PIN-koda morate kreirati novi PIN-kod putem Miele servisne službe.

- Pozovite izbornik preko sljedeće putanje unosa:

Tipka 

- ▶ Proširene postavke
 - ▶ Kôd
 - ▶ Promjeniti kôd

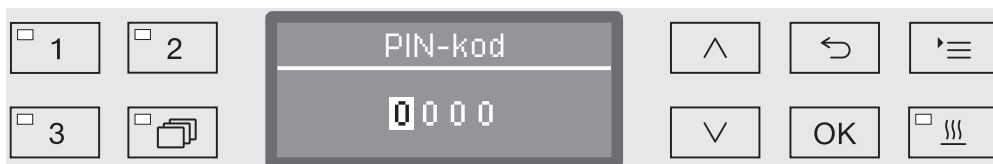

- Dodične brojeve podesite pomoću tipaka sa strelicama \wedge (više) i \vee (niže).
- Svaki broj pojedinačno potvrdite tipkom *OK*.

Nakon pritiska tipke *OK* oznaka skače automatski dalje do sljedeće mogućnosti unosa. Povratak natrag nije moguć. Kod neispravnog unosa postupak morate prekinuti tipkom \leftarrow i ponoviti ga. Uneseni brojevi će biti zamijenjeni simbolom *.

S potvrdom zadnjeg broja se pohranjuje novi kod.

Datum

Datum se koristi primjerice za procesnu dokumentaciju. Podešavaju se format prikaza i točan datum.

Odabir formata prikaza

Odabir formata datuma određuje prikaz na zaslonu i u procesnoj dokumentaciji.

- Pozovite izbornik preko slijedeće putanje unosa:

Tipka 

- ▶ Proširene postavke
- ▶ Datum
- ▶ Format datuma

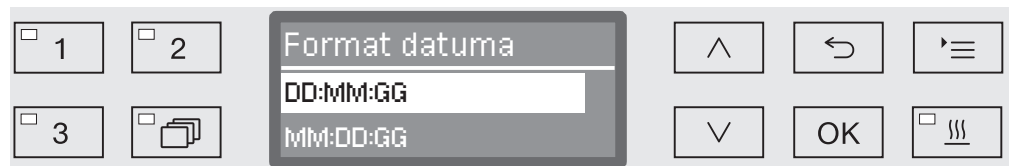

- DD predstavlja dan,
- MM predstavlja mjesec i
- GG predstavlja godinu.
- Željeni format odaberite pomoću tipki sa strelicama \wedge i \vee .
- Pohranite postavku s *OK*.

Proširene postavke

Podešavanje datuma

Datum se podešava u odabranom formatu.

- Pozovite izbornik preko sljedeće putanje unosa:

Tipka 

▶ Proširene postavke

▶ Datum

▶ Podešavanje

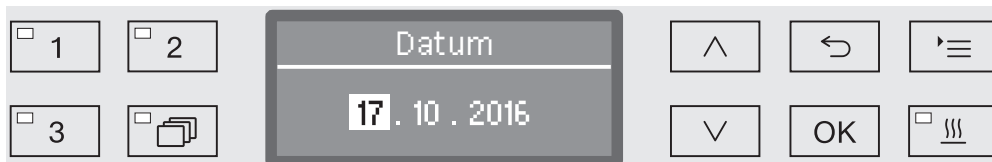

- Podesite dan/mjesec pritiscima na tipke sa strelicama \wedge (više) i \vee (niže) i potvrdite dotični unos tipkom *OK*.

Nakon pritiska tipke *OK* oznaka skače automatski dalje do sljedeće mogućnosti unosa. Povratak natrag nije moguć. Kod neispravnog unosa postupak morate prekinuti tipkom \leftarrow i ponoviti ga.

- Podesite mjesec/dan pritiscima na tipke sa strelicama \wedge (više) i \vee (niže) i potvrdite svoj unos tipkom *OK*.
- Podesite godinu pomoću tipke sa strelicama \wedge (više) i \vee (niže) i datum pohranite s *OK*.

Sa zadnjim unosom *OK* datum će biti pohranjen.

Dnevnik korištenja

U dnevniku rada protokoliraju se podatci o potrošnji vode i procesnih kemikalija, kao i radni sati i programski ciklusi. Obuhvaća kompletan životni ciklus uređaja.

Osim toga Miele servisna služba u dnevniku rada može deponirati sljedeći termin održavanja.

- Pozovite izbornik preko sljedeće putanje unosa:

Tipka 

▶ Proširene postavke

▶ Dnevnik rada

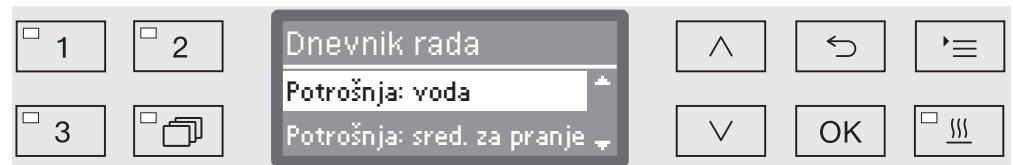

– Potrošnja: voda

Prikaz ukupne potrošnje vode u litrama (l).

– Potrošnja: sred. za pranje

Prikaz ukupne potrošnje tekućeg sredstva za pranje u litrama (l).

– Potrošnja: sjajilo

Prikaz ukupne potrošnje sredstva za ispiranje u litrama (l).

– Potrošnja: sred. za neutr.

Prikaz ukupne potrošnje sredstva za neutralizaciju u litrama (l).

– Br. radnih sati

Prikaz ukupnog broja radnih sati.

– Brojač program. ciklusa

Zbroj svih potpunih programskih ciklusa. Razlikovanje prema pojedinačnim programima se ne utvrđuje. Prekinuti programi se ne broje.

– Servisni interval

Datum sljedećeg servisnog termina (unesen od strane Miele servisne službe).

- Tipkama sa strelicama \wedge i \vee odaberite opciju i potvrdite odabir tipkom OK.

Vrijednosti iz dnevnika rada su nepromjenjive.

- Izbornik završite tipkom \curvearrowright .

Protokol

Za arhiviranje procesnih protokola možete odabrati između dva različita formata protokola.

Kako ih možete odabrati opisano je u poglavlju „Procesna dokumentacija“.

Jedinica za temperaturu

Tijekom izvođenja programa prikaz temperature na zaslonu se ovisno o programskom koraku aktualizira približno svakih 2 do 5 sekundi. Prema odabiru temperatura se može prikazati u stupnjevima Celzijusa (°C) ili stupnjevima Fahrenheita (°F).

Tvornički je kao temperaturna jedinica pretpodešena °C (stupanj Celzijusa).

Pri izmjeni temperaturne jedinice, primjerice sa °C na °F, podešena temperatura se automatski preračunava.

- Pozovite izbornik preko slijedeće putanje unosa:

Tipka 

- ▶ Proširene postavke
 - ▶ Jedinica temperature



– °C

Prikaz temperature u stupnjevima Celzijusa.

– °F

Prikaz temperature u stupnjevima Fahrenheita.

- Odaberite opciju pomoću tipaka sa strelicama \wedge i \vee .
- Postavku pohranite s *OK*.

Programske postavke

Pomoću ovog izbornika možete prilagoditi postojeće programe na specijalne zahtjeve tehnike pranja i na korištene predmete pranja ili sve programe vratiti na tvorničke postavke.

Za izmjenu programskih postavki potrebna su dodatna specifična znanja o uređaju i stoga ih smiju provoditi samo verzirani korisnici ili djelatnici Miele servisne službe.

Sljedeći postupci opisani su u poglavlju „Programske postavke“.

Dopuštenje programa

Postoji mogućnost blokade pristupa pojedinim programima za obradu. Blokirani programi ne stoje na raspolaganju kod odabira programa. Tako se može primjerice zajamčiti, da će u primjenu doći samo provjereni programi.

- Pozovite izbornik preko sljedeće putanje unosa:

Tipka 

- ▶ Proširene postavke
 - ▶ Aktiviranje programa

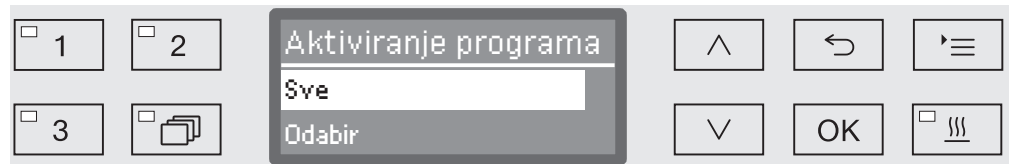

– Sve

Svi programi su dopušteni.

– Odabir

Na raspolaganju stoji odabir programa.

- Pomoću tipaka sa strelicama \wedge i \vee odaberite opciju i potvrdite odabir tipkom *OK*.

Opcija *Odabir* otvara listu sa svim programima.



Odabir programa se vrši putem višestrukog odabira. U prikazu na pokazivaču je ispred svih programa pridodan kvadratić . Ako je program dopušten, u kvadratiću se vidi kvačica . Blokirani programi su označeni praznim kvadratićem.

- Odabirom s tipkama sa strelicama \wedge i \vee te potvrđivanjem s *OK* programi se dopuštaju ili blokiraju.
- Kako bi pohranili odabir, odaberite opciju *Preuzmite* na kraju liste i potvrdite je tipkom *OK*.

Pomak programa: zaposjedanje tipaka za odabir programa

Programsku listu možete razvrstati prema svojim zahtjevima i pri tome tri tipke za odabir programa [1], [2] i [3] zaposjesti programima po želji.

- Pozovite izbornik preko slijedeće putanje unosa:

Tipka 

- ▶ Proširene postavke
 - ▶ Pomaknuti program

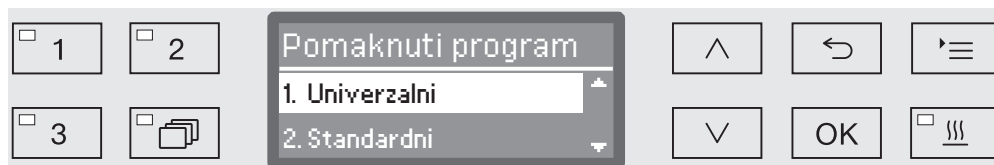

U programskoj listi su navedeni svi dopušteni programi (pogledajte poglavlje „Proširene postavke/Dopuštenje programa“). Odlučujuća za zaposjedanje tipaka za odabir programa je pozicija na programskoj listi. Programi su numerirani od 1. Prva tri programa dodijeljena su tipkama za odabir programa, primjerice:

- 1. Univerzalni na tipki za odabir programa [1]
- 2. Standardni na tipki za odabir programa [2]
- 3. Intenzivni na tipki za odabir programa [3]
- 4. Anorganica
- 5. Organica
- itd.

- Pomoću tipki sa strelicama \wedge i \vee odaberite program koji želite pomaknuti.

- Potvrdite svoj odabir tipkom *OK*.

Sada možete ovaj program pomaknuti na listi.

- Pomaknite program pomoću tipaka sa strelicama \wedge i \vee na željenu poziciju.

- Tipkom *OK* pohranite program na odabranu poziciju.

Na toj poziciji prethodno pohranjeni program kao i svi sljedeći programi pomiču se za jednu poziciju prema dolje.

Postupak možete ponavljati po volji često.

- Izbornik završite tipkom \leftarrow .

Sustav za doziranje

Po bloku za pranje možete dozirati do dvije procesne kemikalije. Putem sljedećeg izbornika možete aktivirati, odzračiti dozirne sustave, prema potrebi promijeniti nazive i za sve programe podesiti dozirne koncentracije.

Aktiviranje dozirnih sustava

Sljedeće možete aktivirati ili deaktivirati pojedine dozirne sustave za sve programe.

- Pozovite izbornik preko sljedeće putanje unosa:

Tipka 

- ▶ Proširene postavke
 - ▶ Dozirni sustav
 - ▶ DOS... (naziv dozirnog sustava)



- Aktivno

Odabrani dozirni sustav je aktiviran. Doziranje se provodi samo u predviđenim blokovima pranja (pogledajte programske tablice).

- Neaktivno

Odabrani dozirni sustav je deaktiviran za sve programe.

- Odaberite opciju pomoću tipaka sa strelicama \wedge i \vee .
- Postavku pohranite s *OK*.

Proširene postavke

Odzračivanje DOS Dozirni sustavi za tekuće procesne kemikalije mogu pouzdano dozirati samo ako se u sustavu ne nalazi zrak.

Dozirni sustav se mora odzračiti samo tada, ako

- se dozirni sustav koristi po prvi puta,
- je spremnik zamijenjen,
- je dozirni sustav usisavao „na prazno“.

Prije odzračivanja uvjerite se da je kanistar za procesne kemikalije dovoljno napunjen i da su usisna koplja čvrsto pritegnuta na kanistre. Istovremeno odzračivanje više dozirnih sustava nije moguće.

■ Pozovite izbornik preko sljedeće putanje unosa:

Tipka 

- ▶ Proširene postavke
 - ▶ Dozirni sustav
 - ▶ DOS... (naziv dozirnog sustava)
 - ▶ Odzračivanje DOS



S odabirom dozirnog sustava pokreće se automatsko odzračivanje. Jednom započeti postupak automatskog odzračivanja ne može se više prekinuti.

■ Tipkama sa strelicama \wedge i \vee odaberite dozirni sustav.

■ Odzračivanje pokrenite tipkom OK.

Postupak automatskog odzračivanja je uspješno završen, kada se na zaslonu pojavi sljedeća poruka:

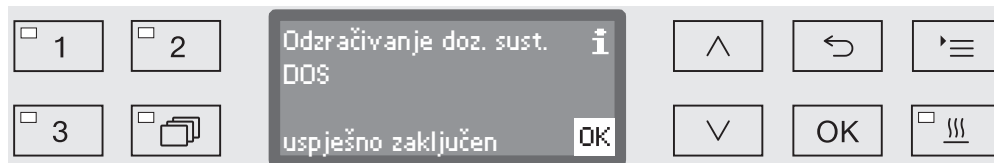

Podešavanje koncentracije doziranja za tekuće medije

Dozirna koncentracija za tekuće procesne kemikalije može se primjerice odjednom prilagoditi za sve programe kod promjene proizvođača.

Dozirna koncentracija se podešava u skladu s podacima proizvođača odnosno zahtjevima na rezultate obrade.

Potrošnja tekućih medija protokolirana je u dnevniku rada uređaj za pranje (pogledajte poglavlje „Proširene postavke/Dnevnik rada“).

Izmjene programskih parametara kvalificiranog uređaja za pranje zahtijevaju u slučaju potrebe ponovnu kvalifikaciju učinka.

- Pozovite izbornik preko slijedeće putanje unosa:

Tipka 

- ▶ Proširene postavke
 - ▶ Dozirni sustavi
 - ▶ DOS_
 - ▶ Koncentracija

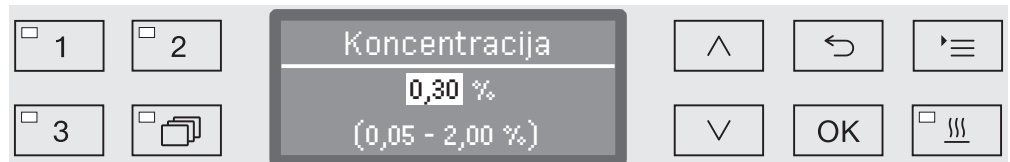

Dozirna koncentracija se može podešavati u koracima od 0,01.

- Pomoću tipaka sa strelicama \wedge (više) i \vee (niže) podesite koncentraciju.
- Postavku pohranite s *OK*.

Proširene postavke

Ponovno imenovanje dozirnog sustava

Prema potrebi možete proširiti oznake dozirnih sustava „DOS1“ itd. sa dodatkom, kao što je primjerice „DOS1 sredstvo za čišćenje“. Oznaka „DOS“ s pripadajućim brojem ne može se promijeniti.

Svaka promjena tvorničkih postavki treba biti dokumentirana za slučaj kasnijeg servisiranja.

Ukoliko je odabrana opcija,





- Promjena naziva

prikaz na zaslonu se mijenja na slijedeći izgled:



U srednjem retku se izdaje aktualni naziv. On se može obraditi s opcijama iz donjeg retka. Gornji redak označava dotičnu odabranu opciju iz donjeg retka.

Nazivi se mogu sastojati od do 15 znakova uključujući praznine. Kod davanja naziva na raspolaganju stoje sljedeće opcije:

- Slova od A do Z, pri čemu svaka nova riječ automatski počinje s velikim slovom.
- Brojke od 0 do 9.
- Prazno mjesto _.
- Odabirom simbola  brišete zadnju dotičnu poziciju prikazanih naziva.
- S odabirom simbola OK na zaslonu pohranjuje se naziv. Prikaz na zaslonu se zatim mijenja natrag na početni izbornik.
- Simbolom  na zaslonu odnosno tipkom  završava se postupak bez pohrane promjene naziva. Prikaz se mijenja natrag na početni izbornik.
- Pomoću tipaka sa strelicama  (desno) i  (lijevo) dovedite kursor na željenu opciju.
- Svaki odabir pojedinačno potvrdite tipkom OK.

Program za provjeru

Za provjeru učinka čišćenja u okvirima rutinske provjere na raspolaganju su različiti programi za provjeru.

Koji su to programi i kako ih možete pokrenuti, opisano je u poglavlju „Postupci održavanja“.

Sučelje

Miele uređaji za pranje nude mogućnost dokumentiranja procesa obrade. U tu svrhu su uređaji za na poleđini opremljeni otvorom za prihvatanje Miele komunikacijskog modula. Komunikacijske module možete nabaviti u Miele-u. Uz te su module priložene vlastite Upute za uporabu.

Koristite samo one uređaje (npr. PC, pisače itd.) koji su ispitani sukladno EN/IEC 60950.

Ostale informacije u svezi komunikacijskog modula, softverskih rješenja, prikladnih pisača i Miele daljinskog servisiranja možete dobiti u tvrtci Miele.

Arhitektura lokalne mreže računala - Ethernet

Komunikacijski modul XKM 3000 L Med omogućava uređivanje Ethernet sučelja za digitalno arhiviranje procesnih podataka putem eksternog softvera.

Modul se može povezati putem raspoložive bežične pristupne točke s WLAN-mrežom.

RS232

Za izravno povezivanje pisača za protokol potreban je XKM RS232 10 Med komunikacijski modul.

Modul XKM RS232 10 Med se također može koristiti za povezivanje na terminal odnosno na emulaciju terminala. Podatci se prenose u ASCII kôd.

Proširene postavke

Konfiguracija sučelja

⚠ Konfiguraciju sučelja vrše stručno osposobljene osobe.

- Pozovite izbornik preko sljedeće putanje unosa:

Tipka 

- ▶ Proširene postavke
 - ▶ Sučelje



- Ethernet

Konfiguracija Ethernet sučelja.

- RS232

Konfiguracija serijskog RS-232-sučelja.

- Odaberite vrstu sučelja i potvrdite svoj izbor tipkom **OK**.

Potom se moraju konfigurirati parametri sučelja.

Arhitektura lokalne mreže računala - Ethernet

- Status modula

Prikaz statusa veze (Aktivno/Neaktivno).

- Status adrese

Popis parametara sučelja, kao primjerice IP-adresa, Maska podmreže itd.

- DHCP

Ethernet sučelje se može realizirati ili putem Dynamic Host Configuration protokola (DHCP) ili kroz podešavanje sljedećih parametara:

- IP-adresa
- Maska podmreže
- Standardni gateway
- Auto. DNS-poslužitelj
- DNS-poslužitelj 1
- DNS-poslužitelj 2
- Tip sučelja
- Sučelje

RS-232

- Ispis protokola
Naknadno iščitavanje protokola šarži (pogledajte poglavlje „Procesna dokumentacija“).
- Jezik 
Za RS-232 sučelje možete podesiti jedan od sljedećih jezika: njemački, engleski (GB), francuski, talijanski, španjolski, portugalski, švedski ili ruski.
- Modus
 - Terminal
Spajanje na terminal odnosno emulaciju terminala.
ASCII kôd ne podržava čirilične znakove. Kada odaberete ruski prikaz je na engleskom (GB).
 - Pisač
Povezivanje pisača za protokol.
- Brzina prijenosa podat.
Brzina prijenosa sučelja.
 - 2400, 9600, 19200, 38400, 57600, 115200.
- Paritet
Osiguranje prijenosa podataka. Paritet pošiljatelja i primatelja mora biti usklađen.
 - ništa, paran, neparan.

Prethodno su konfigurirani sljedeći parametri:

Brzina prijenosa podat.	9600
Bit	8
Paritet	ništa.
Stop bitovi	1

Tvrdoća vode

Pomoću ovog izbornika možete programirati omekšivač vode na tvrdoću vodovodne vode.

Ostali postupci opisani su u poglavlju „Omekšivač vode“.

Prikaz na zaslonu: Temperatura

Tijekom odvijanja programa može se putem zaslona ispitati temperatura komore za pranje.

Daje se ili aktualna trenutna temperatura ili za tekući blok pranja predviđena potrebna temperatura.

- Pozovite izbornik preko slijedeće putanje unosa:

Tipka 

▶ Proširene postavke

▶ Prikaz zaslona



– Trenutna temperatura

Prikaz aktualne trenutne temperature u komori za pranje.

– Potrebna temperatura

Prikaz, za tekući blok pranja, predviđene potrebne temperature.

Ako temperatura nije prethodno određena, prikazuje se crtkana linija ---.

Tijekom izvođenja programa obje će postavke biti zajedno prikazane kao Temperatura. Razlika između trenutne (Ist) i potrebne (Soll) temperature nije dana.

- Odaberite opciju pomoću tipaka sa strelicama \wedge i \vee .
- Pohranite postavku s OK.

Zaslon: svjetlina i kontrast

Pomoću ovog izbornika možete prilagoditi svjetlinu i kontrast zaslona.

- Pozovite izbornik preko slijedeće putanje unosa:

Tipka 

- ▶ Proširene postavke
- ▶ Zaslon



- Kontrast

Podešavanje kontrasta.

- Svjetlina

Podešavanje svjetline.

- Odaberite opciju pomoću tipaka sa strelicama \wedge i \vee .
- Odabir potvrdite s *OK*.

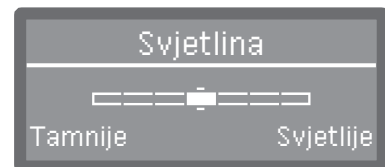

Kontrast i svjetlina se podešavaju putem stupičastog prikaza na zaslonu.

- Postavku prilagodite pomoću tipki sa strelicama \wedge (Više/Svjetlije) i \vee (Niže/Tamnije).
- Pohranite postavku s *OK*.

Isključenje nakon

Ako se uređaj za pranje ne koristi tijekom podešenog vremena, može se staviti u stanje pripravnosti ili automatski isključiti.

Stanje pripravnosti

Uređaj za pranje tijekom stanja pripravnosti ostaje uključen, a na zaslonu se prikazuje sat. Uređaj za pranje se ponovo aktivira pritiskom na bilo koju tipku.

- Kako bi se stanje pripravnosti aktiviralo po stavkom Proširene postavke/Isključenje nakon se mora aktivirati funkcija automatskog isključivanja Auto-Off te podesiti period zadržke.
- Uz to se mora odabrati opcija za prikaz sata pod Postavke /Dnevno vrijeme/Prikaz.

Po isteku podešenog perioda zadržke uređaj za pranje je u stanju pripravnosti.

Funkcija automatskog isključivanja (Auto-Off)

Za uštedu energije možete aktivirati funkciju automatskog isključivanja. Ako se uređaj za pranje ne koristi tijekom podešenog vremena, automatski će se isključiti.

- Za aktivaciju funkcije samostalnog isključivanja prvo morate aktivirati funkciju pod Proširene postavke/Isključenje nakon te podesiti period zadržke.
- Potom pod Postavke /Dnevno vrijeme/Prikaz odaberite opciju Bez prikaza.

Uređaj za pranje se automatski isključuje po isteku perioda zadržke.

- Uređaj za pranje ponovo uključite pomoću tipke .

Isključenje nakon aktivacije

- Pozovite izbornik preko sljedeće putanje unosa:

Tipka 

- ▶ Proširene postavke

- ▶ Isključenje nakon

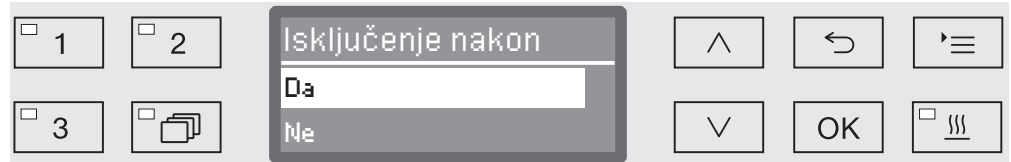

- Da

Auto-Off funkcija je aktivirana. Morate podesiti vrijeme čekanja, nakon kojega se treba provesti automatsko isključivanje.

- Ne

Auto-Off funkcija je deaktivirana.

- Odaberite opciju pomoću tipaka sa strelicama \wedge i \vee .

- Pohranite postavku s *OK*.

Podešavanje vremena čekanja

Ako je odabrana opcija *Da*, kao sljedeće morate podesiti vrijeme čekanja, nakon kojega treba uslijediti automatsko isključivanje.

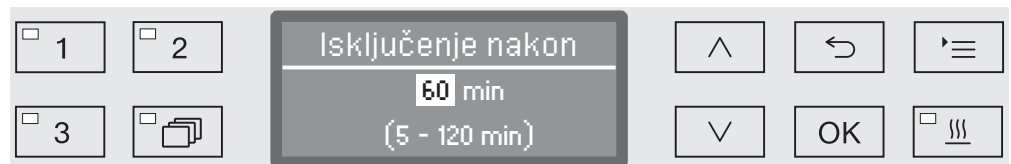

Vrijeme čekanja se može podesiti u koracima od 5 minuta. U najdonjoj liniji je moguće navesti područje podešavanja.

- Podesite vrijeme čekanja pomoću tipaka sa strelicama \wedge (više) i \vee (niže).

- Pohranite postavku s *OK*.

Tvorničke postavke

Prema potrebi možete sve promijenjene parametre ponovno vratiti na tvorničke postavke (resetirati). Parametri upravljanja i programskih postavki se odvojeno poništavaju i vraćaju na tvorničke postavke (resetiraju).

- Pozovite izbornik preko slijedeće putanje unosa:

Tipka 

- ▶ Proširene postavke
 - ▶ Tvorničke postavke
 - ▶ Resetiranje

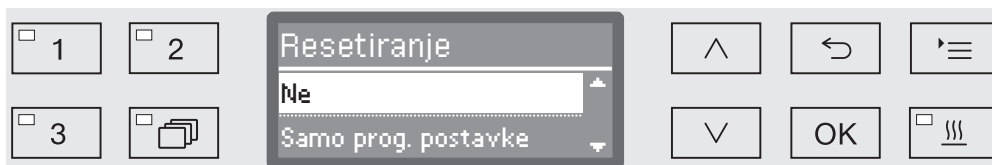

– Ne

Promijenjeni parametar ostaje zadržan.

– Samo prog. postavke

Sve programske postavke se vraćaju na tvorničke (resetiraju se).

Programi, koji su pohranjeni na slobodnim programskim pozicijama, ostaju zadržani nepromijenjeni.

– Sve postavke

Svi upravljački parametri uključujući dozirne količine i tvrdoću vode se vraćaju na tvorničke postavke.

- Odaberite opciju pomoću tipaka sa strelicama \wedge i \vee .

- Odabir potvrdite s *OK*.

Uređaj za pranje se potom nanovo pokreće.

Sve postavke

Odabirom funkcije *Sve postavke* se nakon ponovnog pokretanja traži da ponovno unesete osnovne parametre poput jezika, datuma, sata, tvrdoće vode itd.

- Unesite jezik, datum, vrijeme itd.

Sa zadnjim se unosom pohranjuju svi parametri i završeno je ponovno uspostavljanje tvorničkih postavki. Mijenja se prikaz na zaslonu i prikazuje se zadnji odabrani program.

Inačica softvera

Putem ovog izbornika možete ispitati verzije softvera pojedinih upravljačkih elemenata. One su Vam potrebne primjerice u slučaju servisne intervencije.

Ostali postupci opisani su u poglavlju „Servisna služba“.

Prilagodba programskih postavki

Programske postavke trebaju biti prilagođene specifičnim zahtjevima tehnike pranja i korištenim predmetima pranja.

Za izmjenu programskih postavki potrebna su dodatna specifična znanja o uređaju i stoga ih smiju provoditi samo verzirani korisnici ili djelatnici Miele servisne službe.

Izmjene programskih parametara kvalificiranog uređaja za pranje zahtijevaju u slučaju potrebe ponovnu kvalifikaciju učinka.

Struktura programa

Svaki je program podijeljen u programske blokove, koji se nižu jedan za drugim. Jedan program obuhvaća najmanje jedan i najviše 11 programskih blokova. Svaki se blok unutar nekog programa može pojaviti samo jednom.

Programskim blokovima nadređena je tzv. glava programa. Tu su sadržane općenite postavke programa. Povrh toga se pojedini parametri blokova za pranje globalno aktiviraju odnosno deaktiviraju.

Glava programa

- Nadzor prskalice

Postoji mogućnost nadgledanja broja okretaja prskalica u odabranim blokovima pranja.

- Promjena kol. vode

Za svaki se program može povećati odnosno smanjiti dolazna količina vode. Postavka vrijedi za sve programske blokove s punjenjem vode.

- Vrijeme ispumpavanja

Ako odvodni sustav na mjestu postavljanja nije dovoljan, kako bi se otpadne vode u predviđeno vrijeme odvele, može se produžiti vrijeme ispumpavanja.

Programske postavke

Programski blokovi

Redosljed blokova pranja je fiksno određen i odgovara onom u programskoj tablici (pogledajte poglavlje „Programska tablica“).

- Pretpranje 1 do 3

Predispiranje služi za uklanjanje grubih zaprljanja i supstanci koje se pjene.

- Glavno pranje 1 i 2

Ovisno o materijalu pranje se u pravilu vrši pri temperaturama od 50°C do 85°C uz dodavanje sredstva za pranje.

- Među-ispiranje 1 do 4

U koracima međuispiranja se ispire procesna kemija iz prethodnih blokova pranja i prema potrebi neutralizira doziranjem sredstva za neutralizaciju.

- Završno ispiranje 1 do 2

Kako bi se izbjegle nakupine na materijalu potrebno je kod završnog ispiranja dati prednost primjeni demineralizirane vode (DEMI vode) (ukoliko postoji).

- Sušenje

Zadovoljavajuće sušenje reducira ostatak vlažnosti na materijalu.

Pozivanje izbornika

Tvornički je izbornik za programske postavke blokiran za korisnike. Prema potrebi se isti može dopustiti od strane Miele servisne službe.

- Pozovite izbornik preko slijedeće putanje unosa:

Tipka 

- ▶ Proširene postavke
 - ▶ Programske postavke

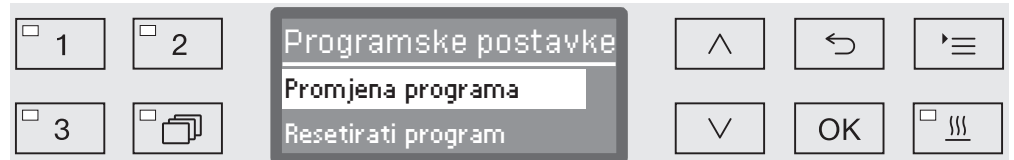

- Promjena programa

Programi za obradu se mogu pojedinačno prilagoditi zahtjevima tehnike pranja.

- Resetirati program

Vraćanje programa na tvorničke postavke (resetiranje). Novo dodeljeni programi putem servisne službe se s ovim odabirom brišu.

Programske postavke

Vraćanje programa na tvorničke postavke (resetiranje)

Programe možete pojedinačno vratiti na tvorničke postavke.

Programi koji su pohranjeni na slobodne programske pozicije nepovratno se brišu.

- ...
- ▶ Programske postavke
 - ▶ Resetirati program

Na zaslону se prije svega pojavljuje popis svih programa.

- Odaberite program pomoću tipaka sa strelicama \wedge i \vee i potvrdite odabir tipkom *OK*.



– Da

Program će se vratiti na tvorničke postavke.

– Ne

Programski parametar se neće promijeniti.

- Pomoću tipaka sa strelicama \wedge i \vee odaberite opciju i potvrdite odabir tipkom *OK*.

Izmjena programa

Možete promijeniti sve parametre, koji su u programskim tablicama označeni kao promjenjivi. Ostale postavke su rezervirane za Miele servis.

Izmjena programa se provodi u dva koraka:

- Kao prvo morate programu iznova dodijeliti blokove pranja ili postojeću dodjelu ponovno potvrditi. Samo se dodijeljeni programski blokovi mogu parametrirati.
- Nakon toga možete izmijeniti programske parametre.

Svaka promjena tvorničkih postavki treba biti dokumentirana za slučaj kasnijeg servisiranja.

Izmjene programskih parametara kvalificiranog uređaja za pranje zahtijevaju u slučaju potrebe ponovnu kvalifikaciju učinka.

...

- ▶ Programske postavke
 - ▶ Promjena programa



- Odaberite program koji želite izmijeniti.

Ostali postupci opisani su u poglavlju „Dodjeljivanje blokova pranja“.

Programske postavke

Dodjeljivanje blokova pranja

Svaka izmjena programa počinje sa dodjelom blokova pranja.



Dodjela se provodi putem višestrukog izbora. U prikazu na zaslonu je ispred svih blokova pranja pridodan kvadratić . Ako je blok pranja dodijeljen programu, u kvadratiću se vidi kvačica . Kroz odabir blokova pranja možete isti dodijeliti programu ili dodjelu ponovno ukloniti.

- Putem odabira tipkama \wedge i \vee te potvrde tipkom *OK*, blokovi pranja se prijavljuju odnosno odjavljuju.
- Kako bi pohranili odabir, odaberite opciju *Preuzmite* na kraju liste i potvrdite je tipkom *OK*.
- Ako pretpodešene blokove pranja želite preuzeti nepromijenjene, možete odmah potvrditi opciju *Preuzmite* tipkom *OK*.

Nakon toga slijede ostale mogućnosti podešavanja. Njih možete obraditi u željenom redoslijedu.

Nadzor prskalica Rezultat obrade ovisi o tome jesu li sve površine i šupljine materijala koji se pere temeljito oprane izvana i iznutra otopinom za pranje. K tome prskalice uređaja, košara i kolica rotacijom raspoređuju otopinu za pranje po komori za pranje.

Postoji mogućnost nadzora broja okretaja prskalica tijekom izvođenja programa.

Broj okretaja se utvrđuje pomoću specijalnih magnetnih prskalica. Magnetne prskalice starijih modela košara i kolica neće moći biti obuhvaćene senzorskom tehnikom ovog uređaja za pranje i time neće biti nadzirane.

Ukoliko se obuhvaćeni broj okretaja ne nalazi unutar zadanog područja, to ukazuje na npr. blokade uslijed krivog punjenja ili razvoja pjenе u kružnom toku vode.

Područje broja okretaja je ovisno o području primjene, programu i korištenim kolicima odnosno korištenim košarama.

Uključenje nadzora prskalice Nadzor prskalice se globalno uključuje odnosno isključuje za sve blokove pranja.

...
▶ Nadzor prskalice

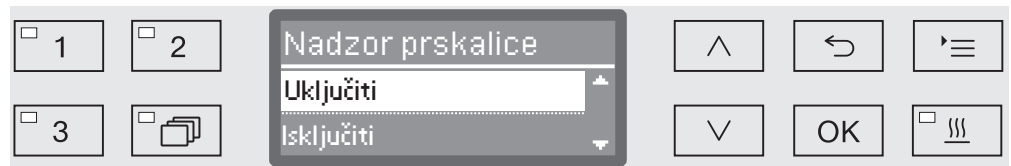

– Isključiti

Nadzor prskalice je isključen.

– Košara isključena

Nadziru se samo prskalice uređaja. Senzori za prskalice košara odnosno kolica su deaktivirani.

– Uključiti

Sve prskalice se nadziru.

■ Opciju odaberite tipkama sa strelicama \wedge i \vee .

■ Postavku pohranite s OK.

Programske postavke

Način djelovanja različitog broja okretaja prskalica, podešava se po bloku pranja.

...

- ▶ Biranje bloka pranja, primjerice: Glavno pranje 1
 - ▶ Nadzor prskalice



- Uključeno - zaustavljanje

Tekući program se prekida u slučaju odstupanja broja okretaja. Prekid je prikazan na zaslону i kao takav je evidentiran na protokolu šarži..

- Uključeno - upozorenje

Kod odstupanja broja okretaja program se neometano odvija. Na zaslону se prikazuje poruka i odstupanje je evidentirano u protokolu šarži.

- Isključiti

Ne pojavljuje se poruka i program se odvija neometano.

- Opciju odaberite tipkama sa strelicama \wedge i \vee .
- Postavku pohranite s *OK*.

Promjena količine vode

Povećanje količine vode smisleno je, kada je zbog strukture materijala potrebno puno vode ili kad se zbog vrste zaprljanja (primjerice krvi) i upotrijebljene procesne kemikalije očekuje jako stvaranje pjene. Dodatna količina vode ovisi o izvedbi umetnutih košara odnosno kolica, vrsti zaprljanja i o materijalu.

Ako trebate obraditi neznatno zaprljani materijal, koji k tome veže malo vode, možete količinu vode ponovno vratiti na tvorničku postavku, kako bi uštedjeli vodu i energiju.

...

► Promjena kol. vode

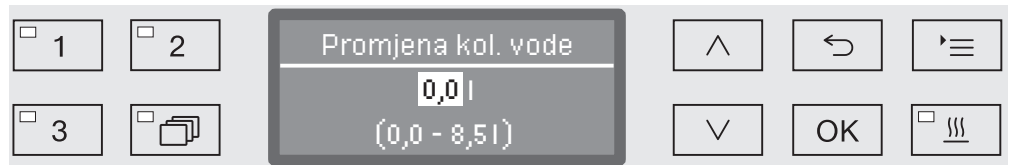

Količina vode može se povećavati u koracima od 0,5 l i ponovo vratiti na tvorničku postavku. U donjem retku prikazan je mogući raspon podešavanja. Postavka "0 l" odgovara tvorničkoj postavci..

- Količinu vode promijenite pomoću tipaka sa strelicama \wedge (više) i \vee (niže).
- Postavku pohranite s *OK*.

Programske postavke

Produljenje vremena ispumpavanja

Ako se na kraju bloka pranja u komori za pranje još nalazi preostala voda, znači primjerice da sustav odvoda vode nije dovoljan, kako bi otpadna voda iz komore za pranje mogla biti odvedena u predviđenom vremenu, pojaviti će se sljedeća poruka greške:

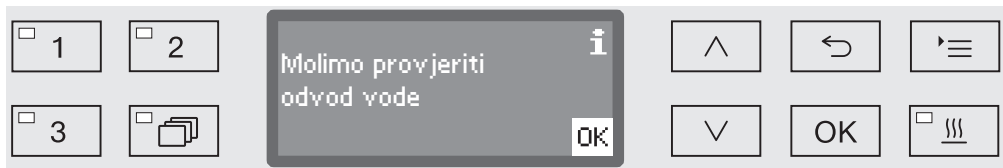

U tom slučaju može se produžiti vrijeme ispumpavanja.

...
► Vrijeme ispumpavanja

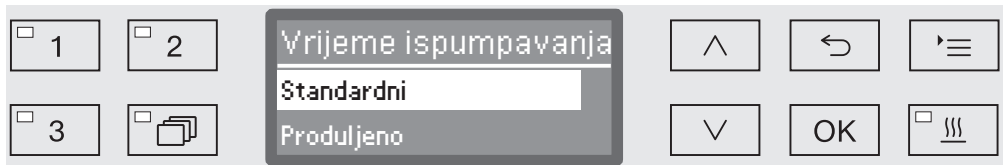

– Standardni

Vrijeme ispumpavanja odgovara standardnoj postavci.

– Produljeno

Vrijeme ispumpavanja će se produžiti za fiksno utvrđeno vrijeme. Pomoću ove postavke produljuje se vrijeme izvođenja programa.

- Odaberite opciju pomoću tipaka sa strelicama \wedge i \vee .
- Pohranite postavku s *OK*.

Podešavanje koncentracije

U bloku za pranje mogu se dozirati do dvije procesne kemikalije. Može se upravljati dva puta sa istim sustavom za doziranje, osim uređajem za doziranje praška (ako postoji).

- ...
 - ▶ Doziranje 1 ili Doziranje 2
 - ▶ Dozirni sustavi

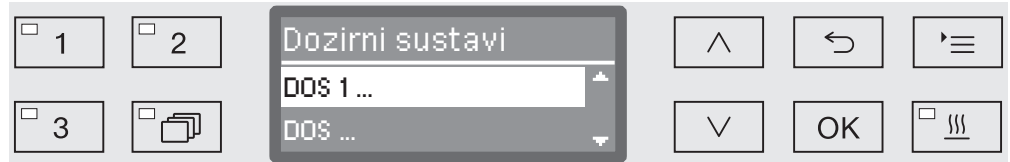

Broj dozirnih sustava može varirati ovisno o opremi i priključenim DOS-modulima.

- Tipkama sa strelicama odaberite dozirni sustav \wedge i \vee i potvrdite odabir s OK.

Po tome se provodi podešavanje dozirne koncentracije u % (postotku).

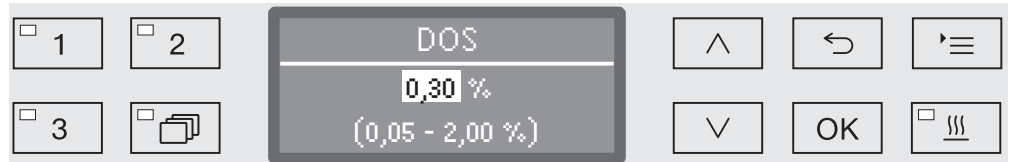

Podešavanje se provodi u koracima od po 0,01%. U najdonjoj liniji je navedeno moguće područje podešavanja.

- Podesite dozirnu koncentraciju pomoću tipaka sa strelicama \wedge (više) i \vee (niže).
- Postavku pohranite s OK.

Programske postavke

Podešavanje temperature bloka za pranje

Temperatura bloka pranja se postiže zagrijavanjem otopine za pranje. Temperatura mora biti usklađena s postavljenim zadatcima.

Temperature iznad 55 °C vode do denaturiranja bjelančevina i u danom slučaju fiksiranja.
Potrebno je pridržavanje zahtjeva svake primjerene zaštite od infekcija.

...

► Temp. bloka za pranje

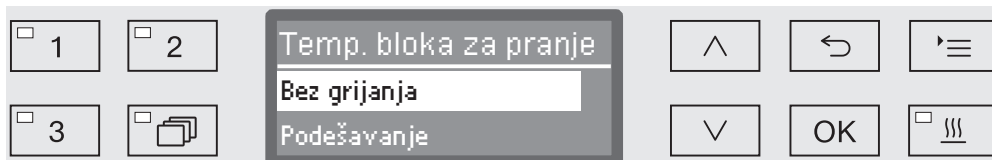

– Bez grijanja

Otopina za pranje se ne zagrijava. Temperatura u komori za pranje je rezultat temperature prethodnih blokova pranja i pritekla vode.

– Podešavanje

Podesite temperaturu bloka pranja.

■ Odaberite opciju pomoću tipaka sa strelicama \wedge i \vee .

■ Postavku pohranite s *OK*.

Kod odabira *Podešavanje* morate zaključno unijeti temperaturu bloka pranja.

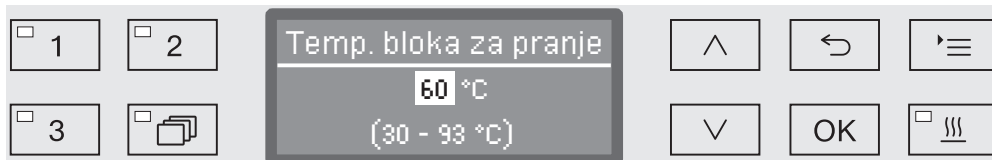

Podešavanje se provodi u koracima od po 1. U najdonjoj liniji je navedeno moguće područje podešavanja.

Doziranje procesnih kemikalija provodi se pri tvornički zadanoj temperaturi doziranja. Ako je za taj blok pranja predviđeno doziranje procesnih kemikalija, podesiva minimalna temperatura odgovara temperaturi doziranja. Nije moguće podesiti nižu vrijednost.

■ Podesite temperaturu bloka pranja pomoću tipaka sa strelicama \wedge (više) i \vee (niže).

■ Postavku pohranite s *OK*.

Podešavanje vremena zadržavanja Vrijeme zadržavanja odgovara vremenskom periodu, u kojem se temperatura bloka pranja održava konstantnom.

...

► Vrijeme održavanja

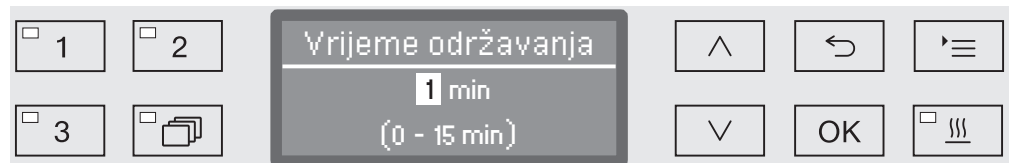

Podešavanje se provodi u koracima od po 1 min (minute). U najdonjoj liniji je navedeno moguće područje podešavanja.

Ako je za ovaj blok pranja predviđeno doziranje procesnih kemikalija, vrijeme zadržavanja odgovara minimalno zadanom DOS vremenu djelovanja. Nije moguće podesiti nižu vrijednost.

- Podesite vrijeme održavanja pomoću tipaka sa strelicama \wedge (više) i \vee (niže).
- Postavku pohranite s *OK*.

Programske postavke

Podrška sušenju Dodatna funkcija „Podrška sušenju“ ubrzava postupak sušenja na kraju programa.

Kod aktiviranog sušenja komforni zatvarač vrata malo otvori vrata na kraju programa, kako bi vodena para mogla izaći iz komore za pranje. Materijal se pasivno suši preostalom toplinom u komori za pranje.

Ovakav način sušenja nije u skladu s odredbama EN ISO 15883-1/-2. Stoga se oprani pribor prije danje obrade (sterilizacije) ili pohrane mora zasebno sušiti.

Vrijeme hlađenja komore za pranje

Nakon faze pranja slijedi faza hlađenja. U toj se pauzi vodena para iz komore za pranje vodi i kondenzira preko kondenzatora za paru. Time se smanjuje vlažnost u komori za pranje, što pogoduje sušenju. Na taj se način, osim toga, komora za pranje malo ohladi.

...

► Vrijeme hlađenja komore

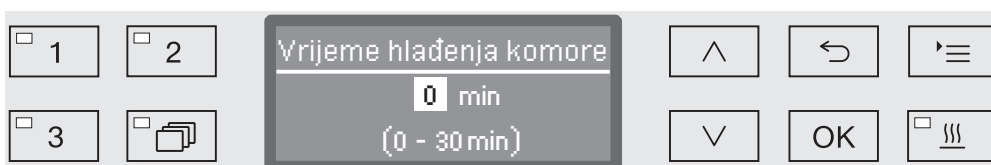

Podešavanje se vrši u koracima od 1 minutu. U najdonjoj liniji navedeno je moguće područje podešavanja.

- Vrijeme hlađenja podesite tipkama sa strelicama ^ (više) i v (niže).
- Postavku pohranite s *OK*.

Vrijeme sušenja

Nakon vremena hlađenja komforni zatvarač vrata malo otvori vrata na kraju programa, kako bi zaostala vlaga i toplina mogle izaći. Vrata su od tog trena deblokirana i mogu se otvoriti u svakom trenutku. Po isteku vremena sušenja na zaslonu se prikazuje poruka Program završen. Ako otvorite vrata prije isteka vremena sušenja program se ranije prekida.

...

► Vrijeme sušenja

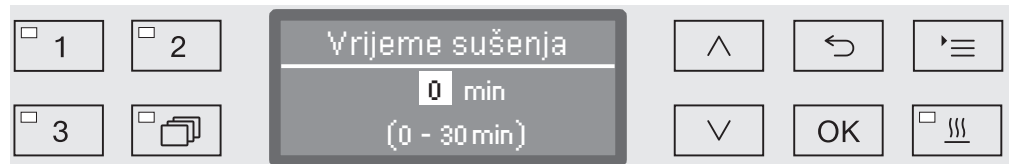

Podešavanje se vrši u koracima od 1 minutu. U najdonjoj liniji navedeno je moguće područje podešavanja.

- Sušenje podesite tipkama sa strelicama \wedge (više) i \vee (niže).
- Postavku pohranite s *OK*.

Dokumentiranje procesa obrade

Procesi obrade se dokumentiraju po šarži. Zadržava se svaka konfrontacija između zadane i ostvarene vrijednosti.

Tijekom odvijanja programa se između ostalog protokoliraju sljedeći podatci:

- model uređaja i serijski broj,
- datum,
- početak i završetak programa,
- broj šarže,
- izvedeni programski blokovi,
- sustav doziranja s temperaturom doziranja i po potrebi doziranom količinom,
- ciljne vrijednosti temperature i vremena djelovanja,
- minimalna i maksimalna temperatura tijekom vremena djelovanja,
- rezultat mjerenja tlaka pranja,
- sve poruke o smetnjama,
- završetak programa,
- poruke sustava, kao što je primjerice nedostatak soli.

Prema potrebi možete u protokol staviti još i druge podatke. Potražite savjet Miele servisne službe.

Pohrana

Ovisno o opsegu u internu memoriju uređaja se zbog osiguranja u slučaju nestanka mrežnog napajanja pohranjuje između 10 i maks. 20 protokola šarži. Kod primjerice problema s mrežom ili pisačem možete iste naknadno iščitati. Ako je memorija puna prepisuje se preko najstarijeg protokola.

K tome se pohranjuju „sirovi podatci“ za grafički prikaz procesnih podataka dotičnog zadnjeg programskog ciklusa. Oni se mogu putem eksternog dokumentacijskog softvera pretvoriti u grafički prikaz. Prijenos „sirovih podataka“ zahtijeva Ethernet sučelje. Grafički prikazi na zaslonu ili ispis na izravno priključenom pisaču nisu mogući. Sigurnosna pohrana u slučaju nestanka mrežnog napajanja za grafičke informacije nije ponuđena.

Dopunjavanje broja šarži

Miele servisna služba ima mogućnost dopunjavanja kontinuiranih brojeva šarži, primjerice u slučaju ažuriranja softvera ili izmjene upravljanja uređaja.

Komunikacijski modul za eksterno arhiviranje

Za trajno arhiviranje protokola šarži na stražnjoj strani uređaja integrirano je okno modula za prihvatanje Miele komunikacijskog modula. Moduli omogućavaju opremanje Ethernet sučeljem za dokumentiranje pomoću dokumentacijskog softvera ili RS-232 sučelja koji se povezuju na pisač protokola.

Ostale informacije o prikladnim pisačima i software-skim rješenjima dobit ćete od Miele.

Koristite samo one uređaje (npr. PC, pisače itd.) koji su ispitani sukladno EN/IEC 60950.

Komunikacijski moduli dobavljivi su putem Miele trgovina s priborom i mogu se u bilo koje vrijeme naknadno ugraditi. Modulima je priložena vlastita uputa za montažu.

Konfiguraciju sučelja vrše stručno osposobljene osobe. Pri tome se pridržavajte napomena iz poglavlja „Proširene postavke/Sučelja“.

Procesna dokumentacija s eksternom programskom podrškom

Za digitalno arhiviranje procesni podatci se putem Ethernet sučelja prenose na eksterni dokumentacijski softver. Prijenos se može prema odabiru provesti kontinuirano u tekućem procesu ili kompaktno na kraju procesa. Podešavanja u tom slučaju treba provesti Miele servisna služba.

Informacije o tlaku pranja, A_0 -vrijednosti, vodljivosti, temperaturi u komori za pranje možete prema potrebi također i grafički arhivirati.

Ustroj Ethernet sučelja zahtijeva dodatno opremanje XKM 3000 L Med komunikacijskim modulom.

Za povezivanje na WLAN-mrežu možete modul putem kabela povezati s već postojećom bežičnom priključnom točkom (Wireless Access Point).

Problemi kod prijenosa podataka

Dođe li tijekom tekućeg procesa do smetnji u mreži, primjerice uslijed labavog kabela, prikazuje se odgovarajuća poruka greške.

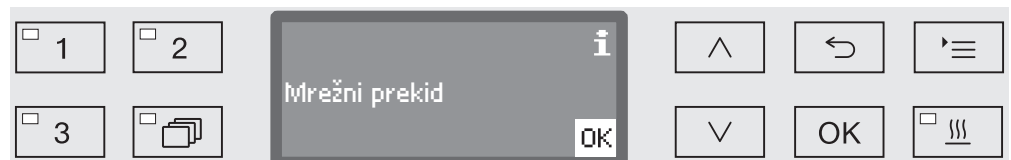

Tekući proces obrade se nastavlja bez prekida i procesni podatci se pohranjuju u internu memoriju.

Kod problema s mrežom ili softverom za protokoliranje molimo obavijestite Vašeg administratora sustava odnosno mrežnog administratora.

Procesna dokumentacija s ispisom protokola

Procesni protokoli se ispisuju putem izravno povezanog pisača i arhiviraju u papirnatom obliku. Grafički prikazi nisu sadržani. Izravno povezivanje zahtijeva XKM RS232 10 Med komunikacijski modul.

Formati protokola Za papirnatu arhiviranje možete odabrati između dva različita formata protokola:

- U uzdužnom formatu se navode svi protokolirani podatci.
- Kratki format sadrži samo odabrane parametre.

Format protokola nema utjecaja na podatke pohranjene u uređaju za pranje. Temeljito se pohranjuju svi podatci za uzdužni protokol. Time se može kod svake nove šarže promijeniti format protokola.

- Pozovite izbornik preko slijedeće putanje unosa:

Tipka 

- ▶ Proširene postavke
 - ▶ Protokol



- Kratko
 - Ispis u kratkom formatu
- Dugo
 - Ispis u uzdužnom formatu
- Odaberite opciju pomoću tipaka sa strelicama \wedge i \vee .
- Pohranite postavku s *OK*.

Naknadno iščitavanje protokola šarži

Uređaj za pranje nudi mogućnost naknadnog iščitavanja interno pohranjenih protokola.

Eksterni softver

Kod postojećeg mrežnog povezivanja možete podatke provjeriti izravno putem softvera za dokumentiranje. Unosi na uređaju za pranje nisu potrebni.

Pisač protokola

Za naknadne ispise protokola na raspolaganju stoje sljedeće opcije.

- Pozovite izbornik preko sljedeće putanje unosa:

Tipka 

- ▶ Proširene postavke

- ▶ Sučelje

- ▶ RS232

- ▶ Ispis protokola



- Posljednji protokol

- Izdavanje zadnjeg protokola šarže.

- Aktualni radni dan

- Izdavanje svih protokola šarže za aktualni radni dan.

- Posljednji radni dan

- Izdavanje svih protokola šarže za protekli radni dan.

- Sve

- Izdavanje svih pohranjenih protokola.

- Odaberite opciju pomoću tipaka sa strelicama \wedge i \vee .

- Prijenos podataka potvrdite tipkom *OK*.

Prijenos podataka odvija se u pozadini, tako da se uređaj za pranje može dalje upotrebljavati.

Održavanje

Periodično održavanje **nakon svakih 1000 radnih sati ili najmanje jednom godišnje** treba provesti Miele servis.

Održavanje obuhvaća sljedeće:

- Električna sigurnost prema VDE0701/0702,
- Mehanizam i brtva vrata
- Navoje i priključke u komori za pranje
- Dovod i odvod vode
- Unutarnji i vanjski sustavi doziranja
- Prskalice
- Kombinacija filtarskih sita
- Sabirna posuda s odvodnom pumpom i nepovratni ventil
- Sva kolica, košare, umeci i moduli,
- Kondenzator pare
- Senzor za tlak pranja

Za postojeći komunikacijski modul:

- Priključeni pisač
- Umrežavanje

Eksterni dokumentacijski softver i računalna mreža se ne ispituju od strane Miele servisne službe.

Unutar održavanja provodi se i kontrola sljedećih funkcija:

- Tijek programa radi provjere
- Termoelektrično mjerenje
- Provjera nepropusnosti
- Svi mjerni sustavi bitni za sigurnost (prikaz stanja pogreške)
- Sigurnosne značajke

Rutinska provjera

Korisnik mora svakodnevno prije početka rada izvršiti rutinske provjere. Za rutinske provjere na licu mjesta uz uređaj za pranje isporučuje se odgovarajuća lista za provjeru.

Treba provjeriti sljedeće:

- sita u komori za pranje,
- prskalice na uređaju kao i prskalice na kolicima i košarama,
- komoru za pranje i brtvu vrata,
- sustave za doziranje i
- kolica, košare, module i umetke.

Čišćenje filtarskog sita u komori

Sito na dnu komore za pranje sprečava taloženje grubih nečistoća u optočnom sustavu. Sito se može začepiti velikim komadima zaprljanja. Zato treba sito svakodnevno provjeravati i po potrebi očistiti.

⚠ Ne smije se prati bez sita.

Postoji mogućnost podešavanja intervala čišćenja za sita u komori za pranje u upravljačkoj jedinici, pogledajte poglavlje "Postavke ▾/Održavanje filtra".

Interval čišćenja ne zamjenjuje svakodnevne rutinske provjere sita u komori za pranje!

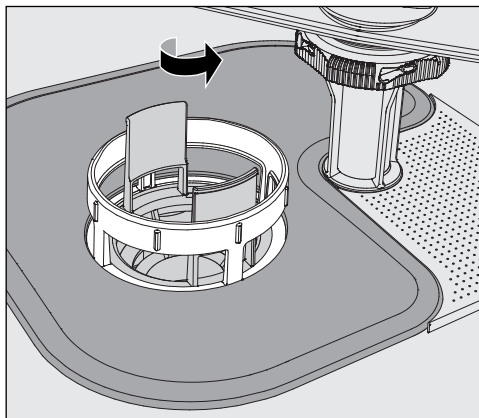

⚠ Postoji opasnost od ozljeda krhotinama stakla, iglama i sl., zaostalim u situ.

- Mikrofiltrar odvrnite u smjeru strelica i izvadite ga zajedno sa grubim sitom.

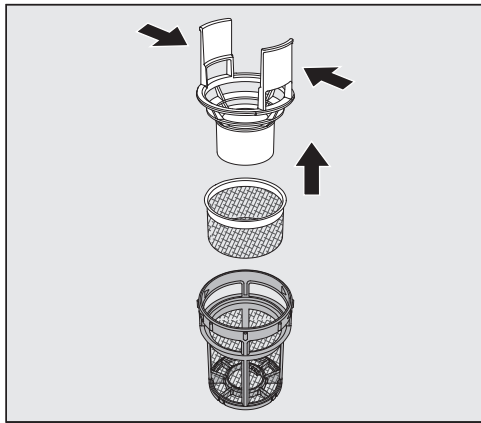

- Pritisnite zajedno dvije lamele i povucite filtarsko sito za grube nečistoće prema gore.
- Izvadite fino sito, koji se nalazi između grubog sita i mikrofiltra.

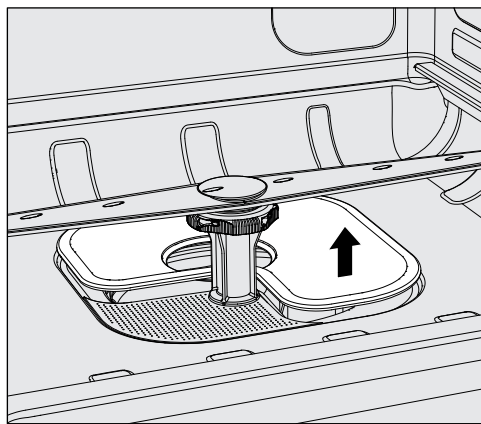

- Na posljetku izvadite plosnato filtarsko sito.
- Očistite sita.
- Kombinaciju sita umetnite obrnutim redoslijedom. Pazite na to da ...
 - ...plosnato sito pravilno naliježe na dno komore za pranje.
 - ...grubo sito uskoči u mikrofiltrar.
 - ...je mikrofiltrar zategnut do ruba.

Ako je za sita u komori za pranje podešen interval čišćenja, potrebno ga je nakon čišćenja resetirati, pogledajte poglavlje "Postavke /Održavanje filtra".

Provjera i čišćenje prskalica

Sapnice prskalica mogu se začepiti - pogotovo onda kada sita u komori za pranje ne naliježu pravilno te time u kruženje otopine za pranje može dospjeti nečistoća.

Prskalice se stoga svakodnevno moraju vizualno provjeravati na moguća onečišćenja.

- U tu svrhu izvadite kolica odnosno košare.
- Pregledajte jesu li prskalice onečišćenje i sapnice začepljene.
- Provjerite i da li se prskalice lako okreću.

⚠ Prskalice koje se teško okreću ili su blokirane ne smiju se više upotrebljavati.

U tom se slučaju obratite Miele servisu.

Čišćenje prskalica

Prilikom čišćenja prskalice od uređaja, kao i one od kolica i košara demontiraju se kako slijedi:

- Kolica odnosno košare izvadite iz uređaja.

Gornja prskalica uređaja pričvršćena je spojkom.

- Povucite gornju prskalicu prema dolje.

Donja prskalica uređaja i prskalice na kolicima i košarama su pričvršćene sa bajunetnim zaporom.

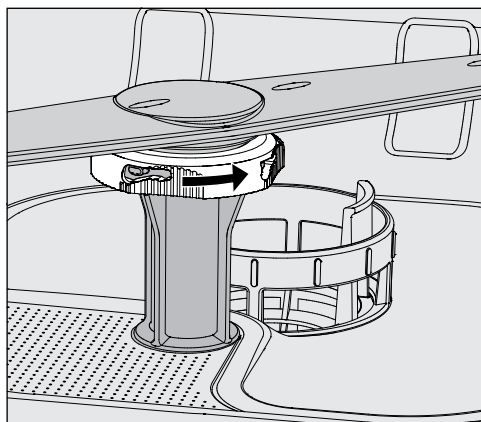

- Otpustite obrubljeni bajunetni zapor, tako što ćete ga okrenuti do graničnika u smjeru strelice.
- Nakon toga možete prskalicu izvući prema gore odnosno dolje.

Prskalica na kolicima i košarama s obrubljenom maticom:

Prskalice na kolicima i košarama starijih serija su pričvršćene pomoću obrubljenih matica. One se moraju odvrnuti i prskalice izvući prema dolje.

Metalne obrubljene matice imaju lijevi navoj.

Keramičke obrubljene matice imaju desni navoj.

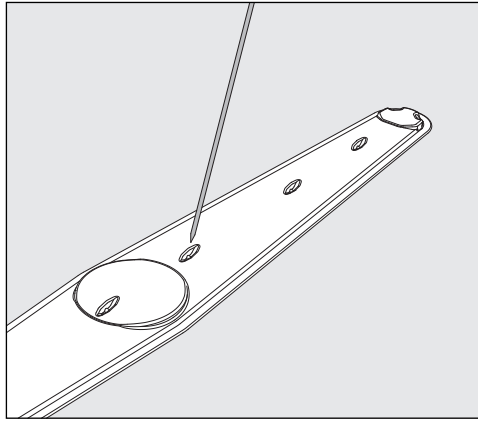

- Utisnite onečišćenja oštrim predmetom prema unutra u prskalicu.
- Nakon toga dobro isperite prskalicu pod tekućom vodom.

⚠ Na magnete prskalice ne smiju prijanjati metalni predmeti ili dijelovi predmeta pranja.
Kroz priljubljene metalne predmete moguće je krivo mjerenje broja okretaja prskalice.
Udaljite sve metalne predmete od magneta.

- Provjerite vidljivu istrošenost uležištenja prskalice.

Ukoliko je istrošenost na uležištenjima vidljiva, može dugoročno utjecati na funkciju prskalice.
U takvim slučajevima obratite se Miele servisnoj službi.

- Nakon čišćenja ponovno namjestite prskalice.
- Nakon montaže provjerite mogu li se prskalice lako okretati.

Prskalice na kolicima i košarama su označene brojem, koji je također utisnut na cijevi za dovod vode u području bajunetnog zapora, primjerice 03. Pri montaži pazite na to da brojevi na prskalicama budu usklađeni sa brojevima na dovodnim cijevima za vodu.

Čišćenje uređaja za pranje

⚠ Uređaj za pranje i prostor neposredno uz njega ne smiju se čistiti mlazom vode, primjerice iz cijevi za vodu ili visokotlačnim peraćem.

⚠ Za površine od nehrđajućeg čelika nemojte upotrebljavati sredstva koja sadrže salmijak niti nitroražređivač ili otapala za umjetne smole!

Ova sredstva mogu oštetiti površine.

Čišćenje upravljačkog pulta

Za čišćenje upravljačkog pulta ne smijete koristiti abrazivna sredstva kao i univerzalna sredstva za čišćenje!

Ona mogu zbog svog kemijskog sastava prouzročiti znatna oštećenja na staklenim i plastičnim površinama kao i na otisnutim upravljačkim tipkama.

- Očistite upravljački pult vlažnom krpom i sredstvom za ručno čišćenje ili neabrazivnim sredstvom za čišćenje plemenitog čelika.
- Za čišćenje zaslona i plastične donje strane možete koristiti također uobičajena sredstva za čišćenje stakla i plastike.
- Za dezinfekciju površine brisanjem koristite sredstva s liste preporučenih od strane proizvođača.

Čišćenje vrata i brtve na vratima

- Brtvu vrata redovito obrišite vlažnom krpom kako bi uklonili onečišćenja. Oštećene brtve vrata ili one koje propuštaju trebaju biti zamijenjene od strane Miele servisne službe.
- Uklonite eventualna onečišćenja sa stranica i šarki na vratima.
- Redovito očistite vlažnom krpom žlijeb u limu podnožja ispod vrata.

Čišćenje komore za pranje

Komora za pranje je uglavnom samočišćeća. Ukoliko se ipak stvore naslage, potražite pomoć Miele servisne službe.

Čišćenje prednje strane uređaja

- Površinu od nehrđajućeg čelika čistite samo vlažnom krpom i sredstvom za ručno pranje posuđa, ili s neabrazivnim sredstvom za čišćenje plemenitog čelika.

Izbjegavanje ponovnog onečišćenja

- Kako bi spriječili brzo ponovno onečišćenje površine od plemenitog čelika primjerice kroz otiske prstiju, možete na posljatku koristiti sredstvo za njegu plemenitog čelika.

Provjera kolica, košara, modula i umetaka

Kako bi se osigurala funkcija kolica, košara, modula i umetaka, potrebno ih je svakodnevno provjeravati. Uz uređaje za pranje priložena je lista za provjeru.

Treba pregledati sljedeće:

- Jesu li kotačići kolica i košara u besprijekornom stanju i fiksno povezani s kolicima ili košarom?
- Postoje li nastavci za priključak vode i jesu li neoštećeni?
- Jesu li po visini podesivi nastavci za priključak vode podešeni na pravilnu visinu i fiksno montirani?
- Jesu li sapnice, cjevčice i adapteri za cijevi čvrsto spojeni na kolica, košaru ili modul?
- Jesu li sve sapnice, cjevčice i adapteri za cijevi prohodni za otopinu za pranje?
- Jesu li poklopci i čepovi čvrsto postavljeni na cjevčice za ispiranje?
- Postoje li kod svih modula i injektorskih letvica završni pokrovi i jesu li čvrsto zategnuti?
- Jesu li u kolicima i košarama modularnih sustava zaporni pokrovi u spregama za vodu funkcionalni?

Ako postoji:

- Mogu li se prskalice slobodno okretati?
- Jesu li sapnice na prskalicama slobodne od začepjenja, vidi poglavlje "Čišćenje prskalice"?
- Jesu li magneti integrirani u prskalicama slobodni od priljubljenih metalnih predmeta?
- Mora li se očistiti filtarska cijev ili zamijeniti filtarske pločice, primjerice u E 478/1?

Održavanje kolica, košara, modula i umetaka

Periodično održavanje **nakon svakih 1000 radnih sati ili najmanje jednom godišnje** treba provesti Miele servis.

Provjera učinka

Odgovarajući učinak postupaka obrade rutinski treba osigurati korisnik.

Pristup mjernom senzoru

Na gornjoj strani uređaja, sprijeda desno ispod poklopca odnosno radne ploče nalazi se pristup mjernom senzoru za validaciju. Kako biste došli do pristupa potrebno je ukloniti poklopac uređaja za pranje odnosno izvući uređaj za pranje ispod radne površine.

- Otvorite vrata.

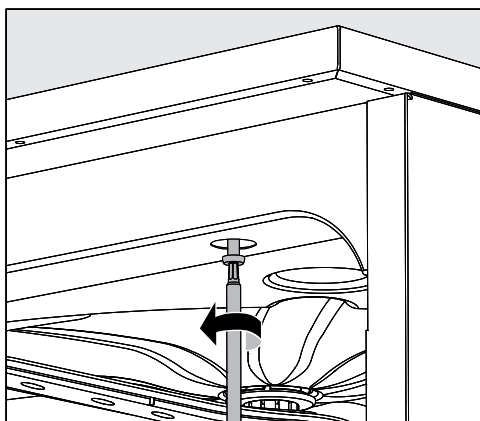

- Odvrnite vijke za pričvršćivanje.
- Otpustite osim toga sigurnosni vijak **poklopca** na stražnjoj strani uređaja i skinite **poklopac** prema gore.

lji

- Izvucite uređaj za pranje oko 15 cm ispod **radne ploče**.

Servisiranje

Programi za provjeru

Za provjeru učinka čišćenja u okvirima rutinske provjere na raspolaganju su različiti programi za provjeru. Kod programa za provjeru ne radi se o samostalnim programima za obradu. Štoviše to su dodatne funkcije, koje prije pokretanja željenog programa obrade možete aktivirati.

Programi za provjeru automatski prekidaju izvođenje programa kod utvrđenih točaka. Prekid se najavljuje putem zvučnog signala i poruke na zaslonu. Servis može podesiti trajanje prekida između 10 sekundi i oko 42 minute. Unutar ovog vremenskog intervala možete provesti mjerenja ili otvoriti vrata za uzimanje uzorka.

Ne ostavljajte vrata otvorenima suviše dugo, kako bi se izbjeglo hlađenje komore za pranje.

Izvođenje programa se automatski nastavlja po isteku tog vremenskog intervala. Ako su vrata otvorena, program može krenuti tek po njihovom zatvaranju.

Ako ste odustali od mjerenja odnosno uzimanja uzorka, možete prijevremeno nastaviti program pritiskom na tipku *Start/Stop*.

Možete odabrati sljedeće programe za provjeru:

– Laboratorij

Izvođenje programa se u svakom bloku pranja zaustavlja neposredno prije ispumpavanja kupelji od pranja.

– Validacija

Izvođenje programa se prekida u sljedećim točkama:

- prije ispumpavanja lužine od pranja u zadnjem bloku čišćenja,
- nakon međuispiranja prije ispumpavanja lužine od pranja,
- nakon dovoda vode i prije ispumpavanja u bloku završnog ispiranja.

Aktiviranje programa za provjeru

Programi za provjeru vrijede samo za dotični programski ciklus. Za ostale provjere morate ponovno odabrati program za provjeru.

- Pozovite izbornik preko sljedeće putanje unosa:

Tipka 

- ▶ Proširene postavke
 - ▶ Program za provjeru

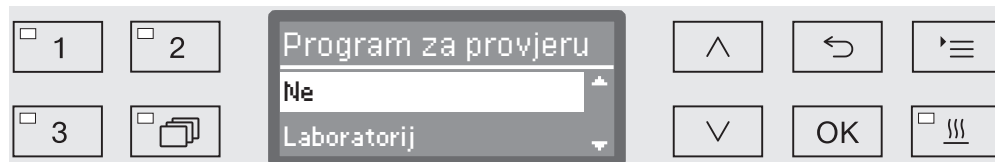

– Ne

Izbornik završava bez odabira programa.

– Laboratorij

Aktivira se program za provjeru Laboratorij.

– Validacija

Aktivira se program za provjeru Validacija.

- Odaberite opciju pomoću tipaka sa strelicama \wedge i \vee .

- Tipkom *OK* aktivira se program za provjeru za sljedeće pokretanje programa.

Sada možete započeti s provjerom učinka.

- Za to odaberite program putem tipaka za odabir programa ili iz programske liste i pokrenite ga.

Tijekom izvođenja programa se u najdonjoj liniji na zaslonu program označava kao Program za provjeru.

Ako program za provjeru želite ponovno deaktivirati prije provjere učinka, morate pozvati gornji izbornik i odabrati opciju Ne.



Pomoć pri smetnjama

Sljedeći pregled smetnji pomoći će Vam otkriti uzrok smetnje i njegovo rješenje. Pri tome imajte na umu:

⚠ Popravke smije izvršiti samo Miele servis.
Nestručni popravci mogu predstavljati opasnost za korisnika.

Kako biste izbjegli nepotrebne posjete servisera, kad se problem prvi put pojavi, treba provjeriti je li do problema možda došlo zbog nepravilnog rukovanja.

Tehničke smetnje i poruke

Problem	Uzrok i rješenje
Zaslon je taman i svi LED indikatori su isključeni.	Uređaj za pranje nije uključen. ■ Uređaj za pranje uključite pomoću tipke  . Osigurači su aktivirani. ■ Provjerite minimalnu vrijednost osigurača na pločici s podacima. ■ Ponovno uključite osigurače. ■ U slučaju ponovnog aktiviranja osigurača izvijestite Miele servisnu službu. Utikač nije utaknut u mrežnu utičnicu. ■ Utaknite utikač.
Uređaj za pranje se isključuje sam od sebe.	Nema smetnje! Funkcija automatskog isključivanja (Auto-Off) automatski isključuje uređaj za pranje nakon prethodno određenog vremena čekanja, kako bi se uštedjelo na energiji. ■ Uređaj za pranje ponovo uključite pomoću tipke  .
Na zaslonu se prikazuje sat.	Nije greška! Uređaj za pranje je u stanju pripravnosti. ■ Pritisnite bilo koju tipku kako biste reaktivirali uređaj za pranje.
Nestanak struje pri radu	Ukoliko tijekom odvijanja programa dođe do privremenog nestanka struje, nisu potrebne nikakve mjere. Program se nakon prekida nastavlja. Ukoliko tijekom nestanka struje temperatura u komori padne ispod minimalne vrijednosti potrebne za taj blok pranja, isti se ponavlja. Cijeli program se ponavlja ako nestanak struje traje duže od ≥ 20 sati. Svaki nestanak struje protokolira se u okvirima procesne dokumentacije.
Sljedeće održavanje dana:	Nije smetnja! Miele servisna služba je ostavila preporuku za sljedeći termin održavanja. ■ Dogovorite termin održavanja sa Miele servisnom službom.

Doziranje/Dozirni sustavi

⚠ Budite pažljivi kod rukovanja procesnim kemikalijama!

Za sve se procesne kemikalije obvezno pridržavajte sigurnosnih napomena i popisa sa sigurnosnim podacima proizvođača.

Problem	Uzrok i rješenje
U pretincu za praškasto sredstvo za pranje nakon završetka programa još ostaju zalijepljeni ostaci.	Pretinac za praškasto sredstvo za pranje je prilikom punjenja bio vlažan. <ul style="list-style-type: none"> ■ Praškasto sredstvo za pranje punite samo u suhi pretinac.
	Poklopac za praškasto sredstvo za pranje blokiran je materijalom koji se obrađuje. <ul style="list-style-type: none"> ■ Rasporedite materijal tako da se poklopac pretinca može otvoriti.
Poklopac pretinca za doziranje praškastog sredstva za pranje ne može se zatvoriti.	Zalijepljeni ostaci sredstva za pranje blokiraju bravicu. <ul style="list-style-type: none"> ■ Uklonite ostatke sredstva za pranje.
DOS dopuniti	Tijekom izvođenja programa u kanistru za tekuće procesne kemikalije izmjerena je niska razina napunjenosti. <ul style="list-style-type: none"> ■ Prazan spremnik zamijenite napunjenim.
Početak progr.nije moguć. Odzračiti DOS dozirnog sredstva	Program se ne može pokrenuti , jer ... <ul style="list-style-type: none"> - ... se u dozirnom sustavu nalazi zrak. - ... je dozirni sustav usisavao „na prazno“. ■ Provjerite razinu napunjenosti kanistra. U slučaju potrebe prazni kanistar zamijenite punim. ■ Odzračite dozirni sustav.
Odzračivanje doz. sust. DOS u tijeku	Nije smetnja! Dozirni sustav se automatski odzračuje. Pričekajte dok se odzračivanje ne završi.
Odzračivanje doz.sustava DOS prekinuto, potrebno ponavljanje	Odzračivanje dozirnog sustava je prekinuto, budući da je izmjeren suviše mali protok. Eventualno je dozirno crijevo presavijeno ili je usisno koplje začepljeno. <ul style="list-style-type: none"> ■ Provjerite dozirno crijevo glede prijeloma i nebrtvljenja. Smjestite dozirna crijeva tako da se više ne mogu presa- vinuti. ■ Provjerite usisni otvor usisnog koplja glede mogućih nakupina i uklonite ih. ■ Ponovno pokrenite postupak odzračivanja.
	Ako utvrdite nebrtvljenje dozirnog crijeva ili grešku na usisnom koplju, izvijestite o tome Miele servisnu službu.

Pomoć pri smetnjama

Problem	Uzrok i rješenje
Provjeriti kanistar/ dozirno koplje DOS	Nije izmjeren ili je izmjeren suviše mali protok. <ul style="list-style-type: none">■ Provjerite razinu napunjenosti kanistra. U slučaju potrebe prazni kanistar zamijenite punim.■ Provjerite usisni otvor usisnog koplja glede mogućih nakupina.■ Odzračite dozirni sustav.
	Dozirno crijevo je presavijeno. <ul style="list-style-type: none">■ Uklonite sve prijelome dozirnog crijeva. Smjestite dozirno crijevo tako da se više ne može presavinuti.■ Provjerite dozirno crijevo glede mogućeg nebrtvljenja.■ Odzračite dozirni sustav.
	Ako utvrdite nebrtvljenje dozirnog crijeva ili grešku na usisnom koplju, izvijestite o tome Miele servisnu službu.

Vrlo viskozne (guste) procesne kemikalije mogu utjecati na nadzor doziranja i mogu uzrokovati netočna mjerenja. U tom slučaju kontaktirajte Miele servis i pitajte za moguća rješenja problema.

Nedostatak soli/Uređaj za omekšavanje vode



Problem	Uzrok i rješenje
Molimo dopuniti sol za regeneraciju	Zaliha soli u omekšivaču vode stigla je do kraja. <ul style="list-style-type: none"> ■ Prije pokretanja sljedećeg programa dopunite regeneracijsku sol.
Uređaj na kratko blokiran zbog nedostatka soli	Zaliha soli u omekšivaču vode stigla je potrošena. Daljnja regeneracija više nije moguća. Uređaj za pranje je sa sljedećom regeneracijom biti blokiran za daljnju primjenu. <ul style="list-style-type: none"> ■ Nadopunite sol za regeneraciju.
Blokada uređaja uslijed nedostatka soli	Omekšivač vode ne može izvršiti regeneraciju zbog nedostatka soli. Uređaj za pranje je blokiran za daljnju primjenu. <ul style="list-style-type: none"> ■ Nadopunite sol za regeneraciju. <p>Nekoliko sekundi nakon punjenja spremnika za sol blokada će ponovno biti opozvana. Regeneracija se provodi automatski tijekom sljedećeg programskog ciklusa.</p>
Poklopac posude za sol nije pravilno zatvoren	Spremnik za sol nije pravilno zatvoren. <ul style="list-style-type: none"> ■ Zatvorite spremnik.
	Ostatci soli blokiraju poklopac. <ul style="list-style-type: none"> ■ Uklonite sve ostatke soli s lijevka za punjenje soli, poklopca i brtve. Ostatke soli isperite, ali ne tekućom vodom, jer bi to moglo dovesti do prelijevanja prihvatnog spremnika. ■ Zatvorite spremnik.
	Tijekom odvijanja programa je iskočio poklopac pretinca za sol. <div style="border: 1px solid black; padding: 5px; margin: 5px 0;"> <p> Kod otvaranja vrata može izaći vruća para i procesna kemija!</p> </div> <ul style="list-style-type: none"> ■ Otvorite vrata i zatvorite poklopac spremnika.

Pomoć pri smetnjama

Prekid s brojem greške

Kod prekida s greškom, primjerice Greška XXX (pri čemu XXX stoji za bilo koji broj), u određenim se okolnostima može raditi o ozbiljnim tehničkim smetnjama.

Kod svakog prekida s brojem greške treba učiniti sljedeće:

- Uređaj za pranje isključite pomoću tipke .
- Pričekajte oko 10 sekundi prije no što uređaj za pranje ponovo uključite pomoću tipke .
- Broj greške potvrdite s PIN-kôdom.
- Ponovo pokrenite prethodno odabran program.

Ako se greška ponovi:

- Zabilježite dojavljenu grešku.
- Uređaj za pranje isključite pomoću tipke .
- Kontaktirajte Miele servis.

Osim toga pročitajte napomene vezane za brojeve grešaka navedene u nastavku.

Problem	Uzrok i rješenje
Greška 403-405	Program je prekinut, jer u uređaju za pranje nema dovoljno vode ili ona uopće ne može ulaziti u uređaj. <ul style="list-style-type: none">■ Potpuno odvrnite slavine za vodu.■ Pročitajte i ostale napomene uz poruku Molimo provjeriti dovod vode.
Greška 406-408	Program je prekinut jer je masena struja ulazne vode premala. <ul style="list-style-type: none">■ Provjerite je li slavina za vodu potpuno otvorena.■ Pridržavajte se napomena u svezi najmanjeg hidrauličkog tlaka u poglavlju „Priklučenje dovoda vode“ i „Tehnički podaci“.■ Provjerite filtarsko sito u dovodu vode.■ Kontaktirajte Miele servis i pitajte za moguća rješenja problema.
Greška 412-414	Program je prekinut jer je masena struja ulazne vode previsoka. <ul style="list-style-type: none">■ Poštujte napomene vezane za preporučeni tlak protoka i maksimalni dopušteni statički tlak vode, u poglavljima "Priklučenje na dovod vode" i "Tehnički podaci".■ Kontaktirajte Miele servis i pitajte za moguća rješenja problema.
Greška 433	Pribor koji izviruje ili predmeti u otvoru vrata kao primjerice ručnici, sprječavaju potpuno zatvaranje vrata komfort sustavom za zatvaranje vrata. <ul style="list-style-type: none">■ Uklonite sve predmete i pribor koji se pere rasporedite tako da ne izviruje u prostor vrata.■ Zatvorite vrata.

Problem	Uzrok i rješenje
Greška 440	<p>Nije se uključio prekidač s plovkom u sabirnoj posudi. Prekidač je možda blokiran.</p> <ul style="list-style-type: none"> ■ Izvadite kombinaciju sita. ■ Provjerite pokretljivost prekidača s plovkom. Prekidač se nalazi u dolje u sabirnoj posudi iz prskalice.
Greška 460-462	<p>Program je prekinut zbog premalog broja okretaja prskalice.</p> <ul style="list-style-type: none"> - Materijal blokira prskalicu uređaja ili košare. ■ Razvrstajte materijal tako da se prskalice mogu lako okretati i ponovno pokrenite program. - Tlak pranja je premali zbog jakog stvaranja pjene. ■ Pridržavajte se napomena u svezi razvoja pjene u poglavlju „Kemijska tehnika postupanja“.
Greška 492, 504	<p>Program je prekinut jer tlak pranja ne zadovoljava. Možda su sita u komori za pranje začepljena.</p> <div style="border: 1px solid black; padding: 5px; margin: 5px 0;"> <p>⚠ Postoji opasnost od ozljeda krhotinama stakla, iglama i sl., zaostalim u situ.</p> </div> <ul style="list-style-type: none"> ■ Provjerite i očistite sita u komori za pranje (pogledajte poglavlje "Održavanje/Čišćenje sita u komori za pranje").
Greška 518-521	<p>Prilikom doziranja iz vanjskog prihvatnog spremnika nije mjereno protok.</p> <div style="border: 1px solid black; padding: 5px; margin: 5px 0;"> <p>⚠ Oprez kod rukovanja procesnim kemikalijama! Za sve se procesne kemikalije obvezno pridržavajte sigurnosnih napomena i popisa sa sigurnosnim podacima proizvođača.</p> </div> <ul style="list-style-type: none"> ■ Provjerite napunjenost spremnika i po potrebi zamijenite prazne spremnike novima. ■ Provjerite pri tome usisne otvore kopalja i uklonite moguće naslage. ■ Provjerite priključke crijeva na usisnim kopljima, na uređaju za pranje i postojećim DOS-modulima. ■ Uklonite sve prijelome na dozirnim crijevima i provjerite propusnost crijeva. Dozirna crijeva pohranite tako, da se ne mogu prelomiti. ■ Odzračite dozirne sustave. <p>Ako utvrdite propusnost dozirnih crijeva ili oštećenja na kopljima, kontaktirajte Miele servis.</p>

Pomoć pri smetnjama

Problem	Uzrok i rješenje
Greška 526	<p>Nije postignut minimalni hidraulički tlak.</p> <ul style="list-style-type: none">- Tlak vode je suviše malen zbog jakog stvaranja pjene. Proliveno sredstvo za ispiranje možda nakon punjenja nije uklonjeno.■ Pridržavajte se napomena u svezi razvoja pjene u poglavlju „Kemijska tehnika postupanja“.■ Pokrenite program Ispiranje kako biste oprali komoru za pranje.- Nosači su pogrešno napunjeni ili preopterećeni.■ Koristite isključivo kolica, košare, module i umetke za predviđeni način uporabe.■ Šuplji materijal ili onaj s dubokim dnom rasporedite tako da voda može nesmetano otjecati.- Putovi za vodu su začepljeni ili propuštaju.■ Provjerite i očistite sita u komori za pranje i prskalice.■ Provjerite da li injektorske letvice propuštaju, primjerice:<ul style="list-style-type: none">- Postoje li svi zaporni i završni pokrovi?- Imaju li svi priključci sapnice, cjevčice, adaptere za cijevi ili drugi pribor za pranje?- Jesu li postojeća silikonska crijeva neoštećena?■ Provjerite da li se zaporne pločice sprega za vodu na stražnjoj stjenci komore za pranje dobro zatvaraju i riješite eventualne blokade.- Premala je količina vode za takav način primjene.■ Povećajte količinu vode (pogledajte poglavlje "Programske postavke"). Po potrebi provjerite u Miele servisu.
Greška 550	<p>Aktivirao se Waterproof sustav. Razlog tome može biti probušeno/neispravno pričvršćeno crijevo za dovod vode.</p> <ul style="list-style-type: none">■ Zatvorite slavinu za vodu.■ Kontaktirajte Miele servis.
Greška 555	<p>U kondenzatoru pare se sakupilo puno vode.</p> <ul style="list-style-type: none">■ Ponovo pokrenite uređaj za pranje. Višak vode se automatski ispumpava.





Problem	Uzrok i rješenje
Greška 559	<p>Sučelje za dokumentaciju procesa je ometeno. Uređaj za pranje ima model za Ethernet sučelje, međutim u upravljanju je aktivirano serijsko sučelje (RS232).</p> <p>Deaktivirajte RS232 sučelje:</p> <ul style="list-style-type: none">■ Pozovite izbornik za konfiguraciju sučelja preko niza Proširene postavke/Sučelje i odaberite opciju Ethernet.■ Pričekajte oko 90 sekundi. To vrijeme je potrebno za inicijalizaciju Ethernet modula XKM 3000 L Med. Po potrebi, sučelje se može nanovo konfigurirati. <p>Ili</p> <ul style="list-style-type: none">■ Izmijenite Ethernet modul XKM 3000 L Med za modul XKM RS232 10 Med u svrhu podešavanja serijskog sučelja.
Greška 578	<p>Vršno opterećenje traje dulje od 3 sata.</p> <ul style="list-style-type: none">■ Neka odgovarajuće stručno osposobljeno osoblje provjeri Vašu mrežu i električni sustav.

Pomoć pri smetnjama

Procesom uvjetovane smetnje i poruke

Problem	Uzrok i rješenje
Deaktivirati sušenje u programu	Kod pokretanja programa sušenje se ne može odabrati, budući da nije bilo programirano za odabrani program. <ul style="list-style-type: none">■ Pokrenite program bez sušenja. ili <ul style="list-style-type: none">■ Putem Miele servisne službe podesite parametre sušenja za ovaj program.
Krivi PIN-kod	Uneseni PIN-kod ne odgovara pohranjenom kodu. <ul style="list-style-type: none">■ Ponovno unesite PIN-kod.■ Kod gubitka koda izvijestite Miele servisnu službu.
Ispitni program: test se može provesti	Nije smetnja! Program za provjeru kod ispitivanja učinka je u izvođenju. Na fiksno određenim točkama izvođenje programa se prekida zbog uzimanja uzorka. <ul style="list-style-type: none">■ Uzmite uzorak. ili <ul style="list-style-type: none">■ Pričekajte. Program će se nakon 30 sekundi automatski nastaviti. ili <ul style="list-style-type: none">■ Nastavite program bez odgađanja tako što ćete pritisnuti tipku <i>Start/Stop</i>.
Program je prekinut	Nije smetnja! Korisnik je prekinuo program u izvođenju. <div style="border: 1px solid black; padding: 5px; margin-top: 10px;"><p> U unutrašnjosti komore za pranje može biti vrlo vruće. Kod otvaranja vrata može izaći vruća para i procesna kemija! Pridržavajte se propisa zaštite na radu!</p></div>
Program se nastavlja	Nije smetnja! Postupak prekida programa nije zaključen. Izvođenje programa se nastavlja bez prekida.
Isključ. kod vrš. opter.	Nije smetnja! Pojedine komponente uređaja za pranje pauziraju tijekom trajanja signala vršnog opterećenja kojeg odašilje sustav upravljanja energijom.
Sve postavke su resetirane	Nije smetnja! Korisnik je ponovno uspostavio tvorničke postavke. <ul style="list-style-type: none">■ Poruku potvrdite tipkom <i>OK</i>.
Sve programske postavke resetirane	Nije smetnja! Korisnik je ponovno uspostavio tvorničke postavke za programe. <ul style="list-style-type: none">■ Poruku potvrdite tipkom <i>OK</i>.

Vrata

Problem	Uzrok i rješenje
Vrata su lagano otvorena (za širinu raspora) i ne mogu se zatvoriti putem tipke  .	<p>Nije smetnja! Komforna brava vrata po završetku programa lagano otvara vrata (za širinu raspora).</p> <ul style="list-style-type: none"> ■ Potpuno otklopite vrata. Nakon toga možete ponovno u potpunosti zatvoriti vrata pomoću tipke .
Vrata nisu potpuno zatvorena	<p>Žestoko zatvaranje vrata može dovesti do tehničkih problema kod komforne brave vrata.</p> <ul style="list-style-type: none"> ■ Otvorite i zatvorite vrata.
	<p>Ako se greška ponovi:</p> <ul style="list-style-type: none"> ■ Kontaktirajte Miele servis.
Oprez. Komora za pranje je vruća. Unatoč tome otvoriti?	<p>Kod pritiska tipke  temperatura u komori iznosi preko 60 °C.</p> <div style="border: 1px solid gray; padding: 5px; margin: 5px 0;"> <p> Kod otvaranja vrata može izaći vruća para i procesna kemija!</p> </div> <ul style="list-style-type: none"> ■ Vrata otvorite samo ako je to neizbježno potrebno.
Vrata blokirana	<p>Pribor koji izviruje ili predmeti u otvoru vrata kao primjerice ručnici, sprječavaju potpuno zatvaranje vrata.</p> <ul style="list-style-type: none"> ■ Uklonite sve predmete i pribor koji se pere rasporedite tako da ne izviruje u prostor vrata.
	<p>Brtva vrata se zalijepila.</p> <ul style="list-style-type: none"> ■ Očistite brtvu vrata.
	<p>Teški predmeti ispred uređaja za pranje sprječavaju automatsko otvaranje vrata putem komforne brave.</p> <ul style="list-style-type: none"> ■ Odmaknite sve (teške) predmete od vrata uređaja za pranje.
	<p>Komforna brava vrata je blokirana.</p> <ul style="list-style-type: none"> ■ Pokušajte pažljivo (bez sile) otvoriti vrata povlačenjem ručke na vratima. <p>Ostanu li vrata i dalje blokirana:</p> <ul style="list-style-type: none"> ■ Otvorite vrata putem deblokade za hitne slučajeve. ■ Zatvorite vrata i pokušajte ih ponovno otvoriti pomoću tipke . <p>Kod ponovne blokade:</p> <ul style="list-style-type: none"> ■ Kontaktirajte Miele servis.

Pomoć pri smetnjama

Problem	Uzrok i rješenje
Zaštita od prignječenja	<p>Pribor koji izviruje ili predmeti u otvoru vrata kao primjerice ručnici, sprječavaju potpuno zatvaranje vrata. Vrata su se zatvorila prije nego što se vodilica vrata u potpunosti uvukla.</p> <ul style="list-style-type: none">■ Otvorite vrata.■ Uklonite sve predmete i pribor koji se pere rasporedite tako da ne izviruje u prostor vrata.■ Vodilica vrata se mora u potpunosti zatvoriti prije nego što ponovno možete zatvoriti vrata.
Deblokada u hitnom slučaju	<p>Vrata će se otvoriti pomoću deblokade za hitne slučajeve.</p> <ul style="list-style-type: none">■ Pročitajte napomene u poglavlju "Otvaranje vrata putem deblokade u hitnim slučajevima".

Nedostatno pranje i korozija

Problem	Uzrok i rješenje
Na materijalu ostaju bijele naslage.	<p>Uređaj za omekšavanje vode je prenisko podešen.</p> <ul style="list-style-type: none">■ Programirajte sustav za omekšavanje vode na odgovarajuću vrijednost.
	<p>Potrošena je sol u spremniku.</p> <ul style="list-style-type: none">■ Nadopunite sol za regeneraciju.
	<p>Kvaliteta vode za završno ispiranje nije zadovoljavajuća.</p> <ul style="list-style-type: none">■ Upotrijebite vodu niže vodljivosti.■ Ako je uređaj za pranje priključen na patronu VE, provjerite njezino stanje i po potrebi ju zamijenite.
	<p>Voda koja dolazi putem priključka za destiliranu vodu nije dovoljno demineralizirana.</p> <ul style="list-style-type: none">■ Provjerite prethodno priključene sustave za demineralizaciju. Eventualno treba zamijeniti patronu za demineralizaciju Aquapurifikatora.

Problem	Uzrok i rješenje
Učinak pranja je nezadovoljavajući.	Kolica, košare i moduli nisu bili predviđeni za materijal. ■ Odaberite kolica, košare, module i umetke u skladu s postavljenim zadatcima.
	Kolica, košare, moduli i umetci su pogrešno napunjeni ili prepunjeni. ■ Pravilno razvrstajte predmete pranja. Pri tome pazite na napomene iz uputa za uporabu. ■ Izbjegavajte prepunjivanje kolica, košara, modula i umetaka.
	Program za obradu nije bio prikladan za onečišćenje. ■ Odaberite prikladniji program. ili ■ Izmijenite programske parametre u skladu s postavljenim zadatcima.
	Prskalica je blokirana. ■ Prilikom razvrstavanja predmeta pranja pazite na to da predmeti pranja ne mogu blokirati prskalice.
	Sapnice na kolicima, košarama, modulima ili prskalicama su začepljene. ■ Provjerite sapnice i po potrebi ih očistite.
	Sito u komori za pranje je zaprljano. ■ Provjerite sita i po potrebi ih očistite.
	Kolica, košare, moduli i umetci nisu dobro utaknuti u spregu za vodu. ■ Provjerite prilagodbu.
Materijal od stakla načela je korozija stakla.	Materijal nije prikladan za pranje u uređaju. ■ Koristite isključivo materijale koji su od strane proizvođača deklarirani za strojnu obradu.
	U tijek programa nije uključena neutralizacija. ■ Provjerite razinu napunjenosti spremnika i prema potrebi odzračite dozirni sustav.
	Temperatura pranja je bila previsoka. ■ Odaberite neki drugi program. ili ■ Smanjite temperaturu pranja.
	Korištenje jako alkalnih sredstava za pranje. ■ Koristite blaže sredstvo za pranje. ili ■ Smanjite koncentraciju sredstva za pranje.

Pomoć pri smetnjama

Problem	Uzrok i rješenje
Na materijalu od nehrđajućeg čelika uočava se korozija.	Kvaliteta nehrđajućeg čelika nije prikladna za pranje u uređaju. ■ Koristite isključivo materijale od visokokvalitetnog plemenitog čelika i pridržavajte se napomena proizvođača predmeta pranja u svezi strojne obrade.
	Voda sadrži previše klora. ■ Provedite analizu vode. Prema potrebi zahtjeva se priključak na eksterni sustav za obradu vode i korištenje DEMI vode.
	U tijek programa nije uključena neutralizacija. ■ Provjerite razinu napunjenosti kanistara i prema potrebi odzračite dozirni sustav.
	Leteća i strana korozija dospjela u komoru za pranje, primjerice uslijed visokog sadržaja željeza u vodi ili pranja korodiranih predmeta. ■ Provjerite instalaciju. ■ Odvojite korodirane predmete pranja.

Tlak pranja / nadzor prskalice

Problem	Uzrok i rješenje
Nadzor prskalice - gornja prskalice: blokada prskalice ili razvoj pjene ili Nadzor prskalice - donja prskalice: blokada prskalice ili razvoj pjene ili Nadzor prskalice - Prsk. kolicica : blokada prskalice ili razvoj pjene	<p>Nije se postigao podešeni broj okretaja.</p> <ul style="list-style-type: none"> - Materijal blokira prskalicu uređaja ili košare. ■ Razvrstajte materijal tako da se prskalice mogu lako okretati i ponovno pokrenite program. <p>- Odgovarajuća prskalice je začepljena.</p> <ul style="list-style-type: none"> ■ Očistite prskalicu. ■ Provjerite je li filtarsko sito u komori za pranje čisto i korektno postavljeno. ■ Ponovno pokrenite program. <p>- Tlak pranja je premali zbog jakog stvaranja pjene.</p> <ul style="list-style-type: none"> ■ Pridržavajte se napomena u svezi razvoja pjene u poglavlju „Kemijska tehnika postupanja“. ■ Pokrenite program Ispiranje kako biste oprali komoru za pranje. ■ Potom ponovo obradite pribor za pranje.
Tlak prilikom ispiranja izvan tolerancije	<p>Tlak pranja odstupa od referentne vrijednosti.</p> <p>Uzroci za kolebanja u tlaku pranja su primjerice:</p> <ul style="list-style-type: none"> - neispravna sprega na vodu, - otvoreni adapter, - razvoj pjene. ■ Utvrdite uzrok i otklonite ga. ■ Program se ne prekida. Ipak morate predmete pranja ponovno obraditi.
Tlak prilikom ispiranja nestabilan	<p>Program je prekinut zbog velikih odstupanja u tlaku pranja.</p> <p>Uzroci za kolebanja u tlaku pranja su primjerice:</p> <ul style="list-style-type: none"> - neispravna sprega na vodu, - otvoreni adapter, - razvoj pjene. ■ Utvrdite uzrok i otklonite ga. ■ Predmete pranja obradite još jednom.

Pomoć pri smetnjama

Dovod i odvod vode

Problem	Uzrok i rješenje
Molimo provjeriti dovod vode	Jedna ili više slavina za vodu su zatvorene. ■ Otvoriti slavine za vodu.
	U uređaj za pranje ne dopijeva dovoljno vode. ■ Očistite filtarska sita u dovodu vode. ■ Potpuno odvrnite slavine za vodu.
	Hidraulički tlak na priključku na vodu je prenizak. ■ Obratite pažnju na napomene o protočnom tlaku u poglavlju "Tehnički podatci". ■ Obratite se vodoinstalateru.
Molimo provjeriti odvod vode	<p>Program je prekinut jer je iz komoru za pranje ispumpano nedovoljno vode ili voda uopće nije ispumpana.</p> <ul style="list-style-type: none">- Blokirano je crijevo za odvod. ■ Uklonite prijelome ili visoko podignute omče iz odvodnog crijeva.■ Ponovno pokrenite program.- Začepljena su sita u komori za pranje. ■ Očistite sita u komori za pranje. <div style="border: 1px solid black; padding: 5px;"><p> Postoji opasnost od ozljeda krhotinama stakla, iglama i sl., zaostalim u situ.</p></div> <ul style="list-style-type: none">■ Ponovno pokrenite program.- Blokirana je odvodna pumpa ili nepovratni ventil. ■ Očistite dovod do odvodne pumpe i nepovratni ventil.■ Ponovno pokrenite program.- Odvodni sustav ne može prihvatiti dovoljno vode, jer je začepljen.■ Obratite se vodoinstalateru.

Šumovi

Problem	Uzrok i rješenje
Čuje se zvuk udaranja u komori za pranje.	Jedna ili više prskalice udaraju o materijal. <ul style="list-style-type: none"> ■ Prekinite program. Pritom uzmite u obzir napomene dane u poglavlju "Prekid programa". ■ Materijal razvrstajte tako da prskalice ne mogu lupati o njega. ■ Provjerite mogu li se prskalice slobodno okretati. ■ Ponovno pokrenite program.
Čuje se zvuk klopotanja u komori za pranje	Materijal se pomiče u komori za pranje. <ul style="list-style-type: none"> ■ Prekinite program. Pritom uzmite u obzir napomene dane u poglavlju "Prekid programa". ■ Materijal razvrstajte tako da stoji stabilno. ■ Ponovno pokrenite program.
Lupanje u vodovodnim cijevima.	Može biti eventualno prouzročeno polaganjem cijevi na mjestu ugradnje odnosno premalim presjekom vodovodnih cijevi. To nema utjecaja na funkciju uređaja za pranje. <ul style="list-style-type: none"> ■ Obratite se vodoinstalateru.

Pisač/Sučelje

Problem	Uzrok i rješenje
Greška serijskog pisača: nema papira	Pisač više nema papira. <ul style="list-style-type: none"> ■ Umetnite papir.
Greška serijskog pisača: Offline	Uređaj za pranje ne može uspostaviti vezu sa pisačem. <ul style="list-style-type: none"> ■ Uključite pisač. ■ Provjerite vezu između uređaja za pranje i pisača. ■ Provjeru konfiguracije sučelja u slučaju potrebe treba provesti stručna osoba. Ako ste zamijenili pisač, morate, po potrebi, prilagoditi konfiguraciji sučelja.
Greška serijskog pisača: općenita greška	Pisač nije spreman za uporabu. <ul style="list-style-type: none"> ■ Provjerite pisač na porukama greške. ■ Prema potrebi izmijenite patronu pisača.
Mrežni prekid	Komunikacijski modul ima utvrđen prekid mreže odnosno ne može se ostvariti veza. <ul style="list-style-type: none"> ■ Potražite pomoć Vašeg mrežnog administratora. Ako se problem ne može ukloniti: <ul style="list-style-type: none"> ■ Kontaktirajte Miele servis.

Čišćenje odvodne pumpe i nepovratnog ventila

Ako na kraju programa voda ne bude u potpunosti ispumpana iz komore za pranje, moguće je da strano tijelo blokira odvodnu pumpu ili nepovratni ventil.

- Iz komore za pranje izvadite sito (pogledajte poglavlje "Održavanje/ Čišćenje sita u komori za pranje").

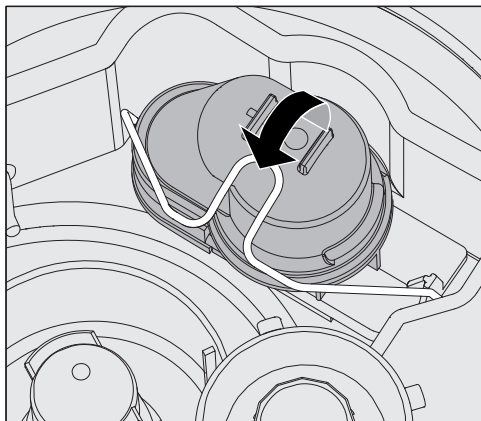

- Otvorite zaporni stremen.
- Podignite nepovratni ventil prema gore i dobro ga isperite pod tekućom vodom.
- Rupa za odzračivanje na vanjskoj strani nepovratnog ventila (vidljiva samo u rastavljenom stanju) ne smije biti začepljena. Eventualna zaprljanja uklonite oštrim predmetom.

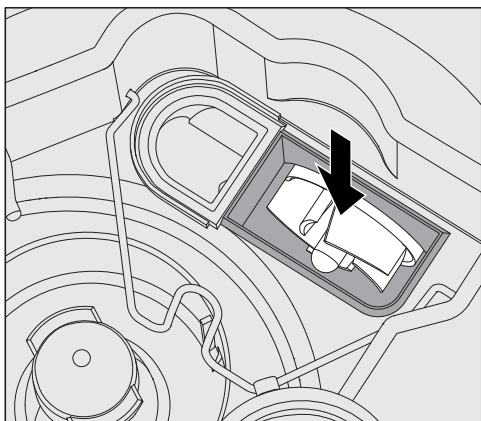

Ispod nepovratnog ventila nalazi se propeler odvodne pumpe (strelica).

- Prije primjene nepovratnog ventila provjerite blokira li eventualno strano tijelo propeler.
- Ponovno pažljivo namjestite nepovratni ventil i osigurajte ga zapornim stremenom.

Čišćenje filtarskog sita u dovodu vode

Za zaštitu dovodnog ventila za vodu u priključnu maticu je ugrađeno sito. Ako se sito zaprlja, morate ga očistiti jer u suprotnom u komoru za pranje dotječe manje vode.

⚠ Plastično kućište priključka za vodu sadrži električni ventil. Ne potapajte kućište u tekućinu.

Za čišćenje filtarskih sita

- Odvojite uređaj za pranje od mrežnog napajanja, tako da ga isključite, onda izvucite utikač iz utičnice ili odvrnite odnosno isključite osigurač.
- Zatvorite slavinu za vodu.
- Odvrnite ovodni ventil za vodu.

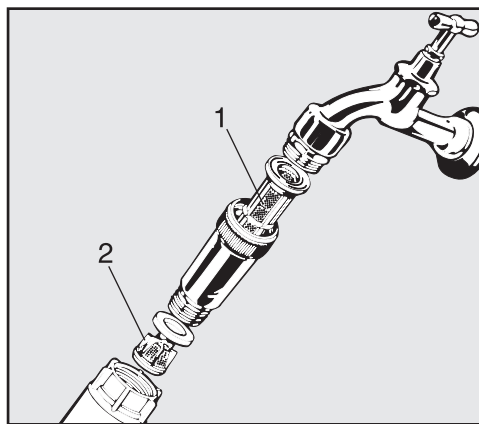

- Izvucite van filtarsko sito velike površine 1.
- Izvadite brtvu iz priključne matice.
- Izvucite fino filtarsko sito 2 pomoću kombiniranih ili šiljatih kliješta.
- Prema potrebi očistite filtarsko sito ili ga obnovite.
- Ponovno ugradite filtarsko sito i brtvu pazeći na besprijekoran dosjed!
- Zavrnite dovodni ventil za vodu na slavinu, pazeći da se navoj ne zavrne ukoso.
- Otvorite slavinu za vodu. Ukoliko voda izlazi, niste dovoljno čvrsto pritegnuli vijčano spojište ili ste ga zategnuli ukoso. Pravilno namjestite dovodni ventil i čvrsto ga zategnite.

Kontaktirajte servis

 Popravke smije izvršiti samo Miele servis.
Zbog nestručnih popravaka mogu nastati velike opasnosti za korisnika.

Kako biste izbjegli nepotrebne posjete servisera, kad se problem prvi put pojavi, treba provjeriti je li do problema možda došlo zbog nepravilnog rukovanja. Pročitajte napomene u poglavlju "Pomoć pri smetnjama".

Ukoliko unatoč napomenama u ovim uputama ne možete ukloniti smetnje, molimo obratite se Miele servisu.

Kontakt ćete naći na zadnjoj stranici ovih uputa.

Servisna služba treba model i broj uređaja. Oba podatka možete pronaći na pločici s podacima. Pločica s podacima se nalazi postavljena na bočnom utoru vrata komore za pranje, a druga na stražnjoj strani uređaja.

Servisnoj službi javite i poruku greške odnosno kod greške sa zaslonu.

Inačica softvera

Kod ponovnog upita prema servisnoj službi prema potrebi možete trebati brojeve inačice softvera pojedinih upravljačkih elemenata. Njih možete pozvati kako slijedi:

- Pozovite izbornik preko slijedeće putanje unosa:

Tipka 

- ▶ Proširene postavke
 - ▶ Inačica softvera

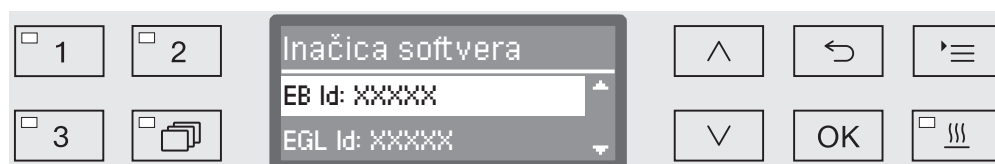

Na zaslonu će se nakon toga popisati inačice softvera, pri čemu za dotični broj inačice stoji XXXXX:

- EB Id: XXXXX

Inačica softvera upravljačke jedinice i jedinice za prikaz na ploči za upravljanje.

- EGL Id: XXXXX

Inačica softvera upravljačke kartice.

- EZL Id: XXXXX

Inačica softvera relejne kartice.

- EFU Id: XXXXX

Inačica softvera frekventnog pretvarača.

- LNG Id: XXXXX

Verzija jezičnog paketa.

U ovom izborniku ne možete provoditi nikakva podešavanja.

Ažuriranja i nadogradnje softvera može provesti samo Miele servisna služba.

- Izbornik zatvorite tipkama OK ili .

Postavljanje i izravnavanje

Pridržavajte se priloženog instalacijskog plana!

⚠ U području oko uređaja za pranje smije se nalaziti namještaj predviđen isključivo za odgovarajuću namjenu kako bi se izbjegla moguća oštećenja uslijed kondenzirane vode.

Uređaj za pranje i dezinfekciju mora biti postavljen stabilno i okomito.

Neravnine poda i visinu uređaja možete kompenzirati pomoću četiri podesive navojne nožice. Nožice uređaja mogu se odvrtiti najviše 60 mm.

⚠ Uređaj za pranje ne podižite držanjem za izbočene dijelove kao što su primjerice upravljački pult.
Na taj način se mogu oštetiti ili potrgati.

⚠ Na neke se metalne dijelove možete ozlijediti/porezati.
Prilikom transporta i postavljanja uređaja za pranje nosite zaštitne rukavice otporne na rezove.

⚠ Prilikom transporta pomoću transportnih kolica uređaj za pranje mora biti zapakiran u originalnoj ambalaži i postavljen na stabilnu, kontinuiranu podlogu. U protivnom može doći do oštećenja dijelova u podnožju uređaja.

Uređaj za pranje je prikladan za sljedeće varijante postavljanja:

– Slobodno postavljanje.

– Naslanjanje ili umetanje:

Uređaj za pranje treba smjestiti pokraj drugih uređaja ili dijelova namještaja odnosno u nišu. Niša mora biti najmanje 600 mm široka i 600 mm duboka.

– Ugradnja ispod radne površine:

Uređaj za pranje treba postaviti ispod kontinuirane radne ploče ili odvodne površine sudopera. Prostor za ugradnju mora biti najmanje 600 mm širok i 600 mm dubok i 820 mm visok.

Ugradnja ispod radne ploče

Uklanjanje poklopca uređaja

Kod ugradnje ispod neprekinute radne ploče, treba skinuti poklopac uređaja na sljedeći način:

- Odvrtite oba sigurnosna vijka s poklopca sa stražnje strane uređaja.
- Otvorite vrata.

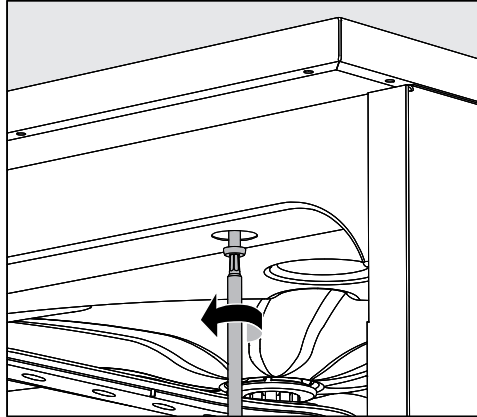

- Odvijte lijevi i desni vijak za pričvršćenje.
- Skinite poklopac prema gore.

Kondenzator pare

Kako bi izbjegli oštećenje radne ploče uslijed vodene pare, morate ispod radne ploče zalijepiti priloženu zaštitnu foliju (25 x 58 cm, samoljepiva) u području kondenzatora pare.

Pričvršćenje za radnu površinu

Za bolju stabilnost, uređaj za pranje mora se učvrstiti vijcima za radnu ploču nakon izravnavanja.

- Otvorite vrata.

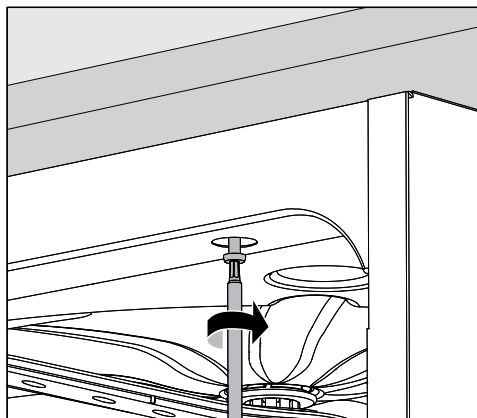

- Uređaj za pranje učvrstite vijcima kroz otvore na prednjoj letvici za neprekinutu radnu ploču.

Za bočna vijčana spojišta sa susjednim namještajem potražite pomoć Miele servisne službe.

Postavljanje

Prozračivanje optočne pumpe

⚠ Kod ugrađenih uređaja za pranje spojevi prema susjednim ormarićima ne smiju brtviti, primjerice puniti silikonskim kitom kako bi se osigurala ventilacija optočne pumpe.

Pokrovni lim/ zaštita radne ploče

Ovisno o situaciji ugradnje, u Miele-u možete nabaviti zaštitu za radnu ploču.

Donji rub radne ploče je pokrovnim limom zaštićen od oštećenja uslijed vodene pare.

Elektromagnetska kompatibilnost (EMC)

Uređaj za pranje ispitan je na elektromagnetsku kompatibilnost (EMV) prema EN 61326-1 i prikladan je za korištenje u profesionalnim pogonima, kao što su primjerice bolnice, liječničke ordinacije i laboratoriji, i u takvim područjima, koja su priključena na mrežu javne opskrbe.

Emisije VF-energije uređaja za pranje su toliko male, da se smetnje kod elektrotehničkih uređaja u neposrednom okruženju smatraju vrlo malo vjerojatnim.

Podloga na mjestu postave optimalno treba biti od betona, drva ili keramičkih pločica. Kod korištenja uređaja za pranje na podlozi od sintetičkih materijala relativna vlažnost zraka mora iznositi najmanje 30 %, kako bi se minimalizirala vjerojatnost elektrostatičkog pražnjenja.

Kvaliteta napona napajanja mora odgovarati tipičnom poslovnom ili bolničkom okruženju. Napon napajanja smije odstupati maksimalno +/- 10 % od nazivnog napona.

⚠ Sve radove vezane uz električni priključak smije provesti isključivo stručna osoba ili električar.

- Električna instalacija mora biti izvedena u skladu s normom DIN VDE 0100!
- Priključak izvršite preko mrežne utičnice u skladu s nacionalnim propisima, mrežna utičnica mora biti dostupna i nakon ugradnje uređaja. Ispitivanje električne sigurnosti, primjerice kod održavanja uređaja, tako se može provesti bez velikih priprema.
- Kod fiksnog priključka instalira se glavni prekidač koji odvaja polove napajanja. Glavni prekidač mora biti pripremljen za mjerenje struje uređaja, imati razmak otvorenih kontakata od najmanje 3 mm i mora se moći isključiti u nultoj poziciji.
- Provesti izjednačavanje potencijala.
- Tehničke podatke možete naći na natpisnoj pločici uređaja ili u priloženoj shemi!
- Za povećanje sigurnosti uređaja, preporučuje se ugradnja FID strujne zaštitne sklopke struje aktiviranja od 30 mA (DIN VDE 0664).
- Prilikom izmjene priključnog mrežnog kabela treba koristiti originalni Miele rezervni dio ili odgovarajući mrežni kabel sa završnim tuljcima na krajevima vodiča.

Ostale napomene o električnom priključku pogledajte u priloženom planu za instalaciju.

Uređaj za pranje se smije priključiti isključivo na mrežu čiji napon, frekvencija i osigurači odgovaraju podacima navedenim na **natpisnoj pločici** uređaja.

Prespajanje se mora provesti prema priloženoj shemi prespajanja i električnoj shemi.

Jedna **natpisna pločica** nalazi se na unutarnjoj strani utora vrata, a druga na poledini uređaja.

Plan spajanja priložen je uz uređaj za pranje.

Priključivanje izjednačavanja potencijala

Na stražnjoj strani uređaja za pranje nalazi se priključni vijak za spajanje (⚡) na sustav izjednačavanja potencijala.

Isključivanje uslijed vršnog opterećenja

Uređaj za pranje pripremljen je za povezivanje u sustav upravljanja energijom. U tu svrhu Miele servisna služba mora tehnički dodatno opremiti uređaj i odgovarajuće podesiti upravljanje.

Za dodatne informacije obratite se Miele servisu.

Upravljanje opterećenjem

U slučaju vršnog opterećenja neke se komponente uređaja za pranje, kao primjerice grijanje, privremeno isključuju. Uređaj za pranje kao takav ostaje uključen i tekući se program ne prekida. Ako je neka od isključenih komponenti potrebna u tekućem programskom koraku, tijekom programa se produžuje za trajanje vršnog opterećenja.

Isključenje u slučaju vršnog opterećenja prikazuje se u trećem retku na zaslonu, primjerice:

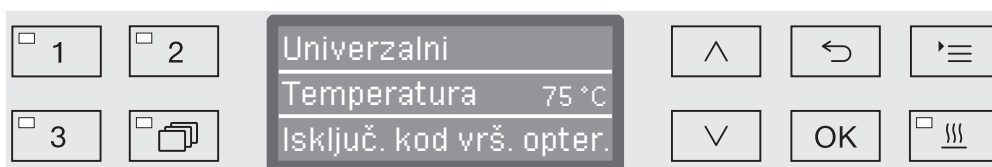

Priključak na vodu

⚠ Voda u uređaju za pranje nije pitka!

- Uređaj za pranje mora se priključiti na vodovodnu mrežu u skladu s lokalnim propisima.
- Voda koja se upotrebljava mora odgovarati minimalnim zahtjevima Europske unije za pitku vodu. Visok udio željeza može uzrokovati koroziju materijala od nehrđajućeg čelika i samog uređaja za pranje. Ako je udio klora kod rabljene vode veći od 100 mg/l, znatno se povećava opasnost od korozije materijala od nehrđajućeg čelika.
- U određenim regijama (kao što su alpske zemlje), zbog specifičnog sastava vode može doći do problema u radu te se zato preporuča spajanje kondenzatora pare na omekšanu vodu.
- Ugradnja naprave za sprečavanje povratnog toka vode nije potrebna jer uređaj odgovara važećim europskim normama za zaštitu pitke vode.
- Serijski je uređaj za pranje opremljen za priključivanje na hladnu vodu (plava oznaka) i toplu vodu (crvena oznaka) do maks. 65 °C. Dovodna crijeva priključite na zaporne ventile za hladnu i toplu vodu.
- Ako ne postoji vod za toplu vodu, dovodno crijevo za toplu vodu s **crvenom** oznakom se također mora priključiti na hladnu vodu.
- Dovodno crijevo bez zaštitnog elementa za kondenzator pare priključuje se na dovodnu slavinu za hladnu vodu.
- **Minimalni hidraulički tlak** kod priključka hladne vode iznosi 100 kPa pretlaka, kod priključka tople vode 40 kPa pretlaka, a kod priključka DEMI vode 30 kPa pretlaka.
- **Preporučeni hidraulički tlak** kod priključka hladne i tople vode iznosi 200 kPa pretlaka i za priključak DEMI vode \geq 200 kPa pretlaka, kako bi se spriječilo nepotrebno produljenje vremena punjenja vodom.
- **Maksimalan dopušteni statički tlak vode** iznosi 1.000 kPa pretlaka.
- Ako tlak vode nije u navedenom području, raspitajte se kod Miele servisne službe za moguća rješenja problema.
- Opis za priključak DEMI-vode slijedi na kraju ovog poglavlja.
- Na mjestu ugradnje se za priključenje zahtijevaju zaporni ventili s $\frac{3}{4}$ " vijčanim spojištem. Ventili moraju biti lako dostupni, budući da se dovod vode kod duljih pauza u korištenju mora zatvoriti.
- Dovodna crijeva su duljine približno 1,7 m i otporna na djelovanje tlaka DN 10 sa $\frac{3}{4}$ priključnim navojem. Filtarska sita za nečistoće u priključnim navojima ne smiju se ukloniti.

Priključak na vodu

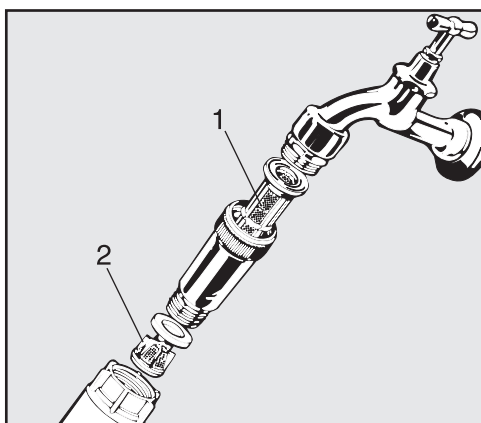

- Postavite priložena sita velike površine između zapornog ventila i dovodnog crijeva. Sito velike površine za DEMI vodu izrađeno je od krom-nikal čelika, prepoznatljivog po matiranoj površini.

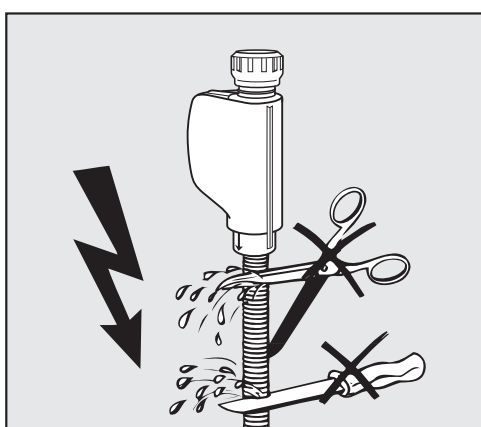

⚠ Dovodno crijevo se **ne smije** skraćivati ili oštetiti

Pogledajte također priloženi instalacijski plan!

Priključenje na dovod DEMI vode (AD) (tlačno sigurno) za 30-1.000 kPa pretlaka (opcija)

Uređaj za pranje se opcionalno isporučuje za priključak na sustav otporan na tlak od 30-1.000 kPa pretlaka. Kod tlaka vode (hidraulički tlak) ispod 200 kPa automatski se produljuje vrijeme dovoda vode.

- Crijevo za dovod DEMI vode, ispitano na tlak i zeleno označeno, s navojem od 3/4" priključite na zapornu slavinu za DEMI vodu instaliranu na mjestu postavljanja.

⚠ Ako uređaj za pranje nije priključen na DEMI vodu, priključak za DEMI vodu mora biti deaktiviran od strane Miele servisne službe. Dovodno crijevo ostaje na stražnjoj strani uređaja.

Priključenje na dovod DEMI vode (bez tlaka) za 8,5-60 kPa (opcija)

Za priključenje na 8,5-60 kPa pretlaka uređaj za pranje mora, ako nije već naručeno u tvornici, biti pregrađen. Ugradnju pumpe za vodu smije izvršiti samo Miele servisna služba.

Kod spremnika za destiliranu vodu bez tlaka izlazni nastavak mora se nalaziti najmanje na visini gornjeg ruba uređaja, pogledajte Upute za instaliranje.

Prstenasti vod za DEMI vodu

Uređaj za pranje opremljen je sustavom prstenastog voda za priključenje na DEMI vodu. Stoga Miele servis mora tehnički nadograditi uređaj i odgovarajuće podesiti upravljačku jedinicu

Za dodatne informacije obratite se Miele servisu.

Spajanje na odvod vode

- U odvod uređaja za pranje ugrađen je nepovratni ventil, tako da se nečista voda ne može putem odvodnog crijeva vratiti u uređaj za pranje.
- Uređaj za pranje se, ukoliko je to moguće, treba priključiti na **zaseban** sustav za odvod vode (u okviru instalacije na mjestu postavljanja ili ugradnje). Ukoliko zaseban odvod vode nije moguć, preporuča se priključenje na sifon s dvostrukom komorom.
- Priključak na mjestu ugradnje mora, **mjereno od donjeg ruba uređaja za pranje**, ležati na visini između 0,3 m i 1,0 m. Leži li priključak niže od 0,3 m, odvodno crijevo položiti u luku na visini od najmanje 0,3 m.
- Sustav za odvod mora imati mogućnost prihvata od najmanje 16 l/min.
- Odvodno crijevo je dugo oko 1,4 m i fleksibilno, unutarnjeg promjera 22 mm. Obujmice za priključak su priložene.
- Odvodno crijevo se ne smije skraćivati.
- Odvodno crijevo može se produžiti spojnim elementom i dodatnim crijevom do 4,0 m. Duljina odvođenja smije biti maksimalno 4,0 m.
- Zvukovi pri odvodu mogu se bitno reducirati, kada se odvodno crijevo po mjeri postavi od donjeg ruba uređaja za pranje u luku od min. 0,6 cm do maks. 1,0 m visine.

Pogledajte također priloženi instalacijski plan!

Tehnički podaci

Visina s poklopcem Visina bez poklopca	835 mm 820 mm
Širina	598 mm
Dubina Dubina pri otvorenim vratima	598 mm 1.200 mm
Iskoristivi prostor komore za pranje: visina širina dubina gornje košare/donje košare	520 mm 530 mm 474 mm/520 mm
Težina (neto)	74 kg
Maks. opterećenje otvorenih vrata	37 kg
Napon, priključna snaga, osigurač	Pogledajte tipsku naljepnicu
Priključni kabel	oko 1,8 m
Temperatura vode: Hladna voda/Kondenzator pare Topla voda/DEMI-voda (opcija)	maks. 20 °C maks. 65 °C
Statički tlak vode	maks. 1.000 kPa pretlaka
Minimalan hidraulički tlak priključka vode: Hladna voda/Kondenzator pare Topla voda DEMI-voda (opcija)	100 kPa pretlaka 40 kPa pretlaka 30 kPa pretlaka
Preporučeni hidraulički tlak priključka tople vode: Hladna voda/Topla voda DEMI-voda (opcija) Kondenzator pare	≥ 200 kPa pretlaka ≥ 200 kPa pretlaka ≥ 100 kPa pretlaka
Priključenje na dovod DEMI vode, bez tlaka (opcija)	8,5-60 kPa
Visina pumpanja	min. 0,3 m, maks. 1,0 m
Duljina pumpanja	maks. 4,0 m
Pogon: Temperatura okoline Maksimalna relativna vlažnost zraka linearno umanjena do	5 °C do 40 °C 80 % za temperature do 31°C 50 % za temperature do 40°C
Uvjeti skladištenja i transporta: Temperatura okoline Relativna vlažnost zraka Tlak zraka	- 20 °C do 60 °C 10 % do 85 % 500 hPa do 1060 hPa
Nadmorska visina	do 1.500 m*
Vrsta zaštite (prema IEC 60529)	IP21
Stupanj zaprljanja (prema IEC/EN 61010-1)	2
Prenaponska kategorija (prema IEC 60664)	II
Vrijednosti emisije buke u dB (A), Razina zvučnog tlaka LpA tijekom pranja i sušenja	< 70
Ispitne oznake	VDE, EMC zaštita od radijskih smetnji
CE-oznaka	2006/42/EG Smjernica za strojeve
Adresa proizvođača	Miele & Cie. KG, Carl-Miele-Straße 29, 33332 Gütersloh, Germany

* Na mjestu postavljanja iznad 1.500 m nadmorske visine točka vrelišta kupke za pranje je snižena. Zato morate prilagoditi temperaturu dezinfekcije i vrijeme djelovanja.

Pregled programa

Slobodno mjesto za pohranu

Novi naziv programa:

Primjena:

Program koji se može kreirati za posebne primjene.
Programiranje vrši Miele servis na upit.

Glava programa

- ▶ Promjena kol. vode [l] _____ Nadzor prskalice
- Vrijeme ispumpavanja _____ ▶ Uključiti
- ▶ Standardni ▶ Košara isključena
- ▶ Produljeno ▶ Isključiti

Parametar	Blok za pranje	Pretpranje		
		1	2	3
Vrsta vode				
Doziranje	Dozirni sustav			
	▶ Koncentracija [%]			
	Dozirni sustav			
	▶ Koncentracija [%]			
▶ Temp. bloka za pranje				
▶ Vrijeme održavanja [min]				

Sušenje

- ▶ Vrijeme hlađenja komore [min] _____
- ▶ Vrijeme sušenja [min] _____

Čišćenje		Među-ispiranje				Završno ispiranje	
1	2	1	2	3	4	1	2

▶ = podesivi parametri.

HV = hladna voda

TV = topla voda

HVxx = HV udio miješane vode u postocima (HV70 = 70 % HV + 30 % TV)

DEMI = pročišćena voda, potpuno demineralizirana voda, demineralizirana voda

min = vrijeme održavanja u minutama

DOS 1 = sredstvo za pranje

DOS 3 = sredstvo za neutralizaciju

DOS 4 = DOS-modul

Pregled programa

Slobodno mjesto za pohranu

Novi naziv programa:

Primjena:

Program koji se može kreirati za posebne primjene.
Programiranje vrši Miele servis na upit.

Glava programa

- ▶ Promjena kol. vode [l] _____ Nadzor prskalice
- Vrijeme ispumpavanja _____ ▶ Uključiti
- ▶ Standardni ▶ Košara isključena
- ▶ Produljeno ▶ Isključiti

Parametar	Blok za pranje	Pretpranje		
		1	2	3
Vrsta vode				
Doziranje	Dozirni sustav			
	▶ Koncentracija [%]			
	Dozirni sustav			
	▶ Koncentracija [%]			
▶ Temp. bloka za pranje				
▶ Vrijeme održavanja [min]				

Sušenje

- ▶ Vrijeme hlađenja komore [min] _____
- ▶ Vrijeme sušenja [min] _____

Čišćenje		Među-ispiranje				Završno ispiranje	
1	2	1	2	3	4	1	2

▶ = podesivi parametri.

HV = hladna voda

TV = topla voda

HVxx = HV udio miješane vode u postocima (HV70 = 70 % HV + 30 % TV)

DEMI = pročišćena voda, potpuno demineralizirana voda, demineralizirana voda

min = vrijeme održavanja u minutama

DOS 1 = sredstvo za pranje

DOS 3 = sredstvo za neutralizaciju

DOS 4 = DOS-modul

Pregled programa

Univerzalni

Primjena:

Za uklanjanje organskih ostataka i uvjetovano anorganskih ostataka.

Glava programa

- ▶ Promjena kol. vode [l] _____ Nadzor prskalice
- Vrijeme ispumpavanja _____ ▶ Uključiti
- ▶ Standardni ▶ Košara isključena
- ▶ Produljeno ▶ Isključiti

Parametar	Blok za pranje	Pretpiranje		
		1	2	3
Vrsta vode		KW50		
Doziranje	Dozirni sustav			
	▶ Koncentracija [%]			
	Dozirni sustav			
	▶ Koncentracija [%]			
▶ Temp. bloka za pranje				
▶ Vrijeme održavanja [min]		1		

Sušenje

- ▶ Vrijeme hlađenja komore [min] _____ 0
- ▶ Vrijeme sušenja [min] _____ 0

- Za preparativna područja i za analitiku,
- za slabija i srednje jaka zaprljanja,
- za srednje zahtjevno ispiranje.

Čišćenje		Među-ispiranje				Završno ispiranje	
1	2	1	2	3	4	1	2
WW		WW	WW	DEMI		DEMI	
DOS 1		DOS 3					
0,3		0,1					
75°C						75°C	
3		2	1	1		1	

▶ = podesivi parametri.

HV = hladna voda

TV = topla voda

HVxx = HV udio miješane vode u postocima (HV70 = 70 % HV + 30 % TV)

DEMI = pročišćena voda, potpuno demineralizirana voda, demineralizirana voda

min = vrijeme održavanja u minutama

DOS 1 = sredstvo za pranje

DOS 3 = sredstvo za neutralizaciju

DOS 4 = DOS-modul

Pregled programa

Standardni

Primjena:

Jednostavan program za različita zaprljanja.

Nije namijenjen za denaturirajuće ni kiselinom topive ostatke kao što su proteini, metalne soli i amini.

Glava programa

- Promjena kol. vode [l] _____ Nadzor prskalice
- Vrijeme ispumpavanja _____ ► Uključiti
- Standardni ► Košara isključena
- Produljeno ► Isključiti

Parametar	Blok za pranje	Pretpranje		
		1	2	3
Vrsta vode				
Doziranje	Dozirni sustav			
	► Koncentracija [%]			
	Dozirni sustav			
	► Koncentracija [%]			
► Temp. bloka za pranje				
► Vrijeme održavanja [min]				

Sušenje

- Vrijeme hlađenja komore [min] _____ 0
- Vrijeme sušenja [min] _____ 0

- Za manja zaprljanja,
- za niske zahtjeve na ispiranje.

Čišćenje		Među-ispiranje				Završno ispiranje	
1	2	1	2	3	4	1	2
KW50		WW	DEMI			DEMI	
DOS 1		DOS 3					
0,4		0,1					
70°C						70°C	
3		2	1			1	

▶ = podesivi parametri.

HV = hladna voda

TV = topla voda

HVxx = HV udio miješane vode u postocima (HV70 = 70 % HV + 30 % TV)

DEMI = pročišćena voda, potpuno demineralizirana voda, demineralizirana voda

min = vrijeme održavanja u minutama

DOS 1 = sredstvo za pranje

DOS 3 = sredstvo za neutralizaciju

DOS 4 = DOS-modul

Pregled programa

Intenzivni

Primjena:

Za uklanjanje organskih ostataka i uvjetovano anorganskih ostataka.

Glava programa

- ▶ Promjena kol. vode [l] _____ Nadzor prskalice
- Vrijeme ispumpavanja _____ ▶ Uključiti
- ▶ Standardni ▶ Košara isključena
- ▶ Produljeno ▶ Isključiti

Parametar	Blok za pranje	Pretpiranje		
		1	2	3
Vrsta vode		KW50		
Doziranje	Dozirni sustav			
	▶ Koncentracija [%]			
	Dozirni sustav			
	▶ Koncentracija [%]			
▶ Temp. bloka za pranje				
▶ Vrijeme održavanja [min]		1		

Sušenje

- ▶ Vrijeme hlađenja komore [min] _____ 0
- ▶ Vrijeme sušenja [min] _____ 0

- Za preparativna područja i za analitiku,
- za srednje jaka do jaka zaprljanja,
- za srednje do jako zahtjevno ispiranje.

Čišćenje		Među-ispiranje				Završno ispiranje	
1	2	1	2	3	4	1	2
WW		WW	DEMI	DEMI		DEMI	
DOS 1		DOS 3					
0,4		0,1					
80°C						75°C	
3		2	1	1		1	

▶ = podesivi parametri.

HV = hladna voda

TV = topla voda

HVxx = HV udio miješane vode u postocima (HV70 = 70 % HV + 30 % TV)

DEMI = pročišćena voda, potpuno demineralizirana voda, demineralizirana voda

min = vrijeme održavanja u minutama

DOS 1 = sredstvo za pranje

DOS 3 = sredstvo za neutralizaciju

DOS 4 = DOS-modul

Pregled programa

Anorganica

Primjena:

Za uklanjanje anorganskih ostataka.

Glava programa

- ▶ Promjena kol. vode [l] _____ Nadzor prskalice
- Vrijeme ispumpavanja _____ ▶ Uključiti
- ▶ Standardni ▶ Košara isključena
- ▶ Produljeno ▶ Isključiti

Parametar	Blok za pranje	Pretpranje		
		1	2	3
Vrsta vode				
Doziranje	Dozirni sustav			
	▶ Koncentracija [%]			
	Dozirni sustav			
	▶ Koncentracija [%]			
▶ Temp. bloka za pranje				
▶ Vrijeme održavanja [min]				

Sušenje

- ▶ Vrijeme hlađenja komore [min] _____ 0
- ▶ Vrijeme sušenja [min] _____ 0

- Općenito za analitiku i analitiku vode te za vodena sredstva s metalnim solima koja oslobađaju kiseline kao Ca^{2+} i Mg^{2+} itd.,
- za slabija i srednje jaka zaprljanja,
- za srednje do jako zahtjevno ispiranje.

Čišćenje		Među-ispiranje				Završno ispiranje	
1	2	1	2	3	4	1	2
KW50	WW	WW	DEMI	DEMI		DEMI	
DOS 3	DOS 1	DOS 3					
0,3	0,4	0,1					
50°C	75°C					70°C	
2	3	2	1	1		1	

▶ = podesivi parametri.

HV = hladna voda

TV = topla voda

HVxx = HV udio miješane vode u postocima (HV70 = 70 % HV + 30 % TV)

DEMI = pročišćena voda, potpuno demineralizirana voda, demineralizirana voda

min = vrijeme održavanja u minutama

DOS 1 = sredstvo za pranje

DOS 3 = sredstvo za neutralizaciju

DOS 4 = DOS-modul

Pregled programa

Organica

Primjena:

Za uklanjanje organskih ostataka poput masti, voska itd.

Nije namijenjen za kiselinom topive ostatke primjerice metalne soli, amine itd.

Glava programa

- ▶ Promjena kol. vode [l] _____ Nadzor prskalice
- Vrijeme ispumpavanja _____ ▶ Uključiti
- ▶ Standardni ▶ Košara isključena
- ▶ Produljeno ▶ Isključiti

Parametar	Blok za pranje	Pretpiranje		
		1	2	3
Vrsta vode				
Doziranje	Dozirni sustav			
	▶ Koncentracija [%]			
	Dozirni sustav			
	▶ Koncentracija [%]			
▶ Temp. bloka za pranje				
▶ Vrijeme održavanja [min]				

Sušenje

- ▶ Vrijeme hlađenja komore [min] _____ 0
- ▶ Vrijeme sušenja [min] _____ 0

- Za srednje jaka do jaka zaprljanja,
- za srednje do jako zahtjevno ispiranje.

Potrebno je tekuće sredstvo za pranje, priključak tople i DEMI vode se preporučuje.

Čišćenje		Među-ispiranje				Završno ispiranje	
1	2	1	2	3	4	1	2
WW	WW	WW	WW	DEMI		DEMI	
DOS 1	DOS 1	DOS 3					
0,4	0,3	0,1					
65°C	85°C					75°C	
3	3	2	1	1		1	

▶ = podesivi parametri.

HV = hladna voda

TV = topla voda

HVxx = HV udio miješane vode u postocima (HV70 = 70 % HV + 30 % TV)

DEMI = pročišćena voda, potpuno demineralizirana voda, demineralizirana voda

min = vrijeme održavanja u minutama

DOS 1 = sredstvo za pranje

DOS 3 = sredstvo za neutralizaciju

DOS 4 = DOS-modul

Pregled programa

Injektor Plus

Primjena:

Program s povišenim tlakom pranja i povećanom količinom vode za sljedeće kombinacije košara:

- Gornja košara sa prskalicom i donja košara sa 2 injektorska modula,
- Gornja i donja košara s ukupno 4 injektorska modula.

Glava programa

- ▶ Promjena kol. vode [l] _____ Nadzor prskalice
- Vrijeme ispumpavanja
- ▶ Uključiti
 - ▶ Standardni
 - ▶ Košara isključena
 - ▶ Produljeno
 - ▶ Isključiti

Parametar	Blok za pranje	Pretpiranje		
		1	2	3
Vrsta vode		KW50		
Doziranje	1 Dozirni sustav			
	▶ Koncentracija [%]			
	2 Dozirni sustav			
	▶ Koncentracija [%]			
▶ Temp. bloka za pranje				
▶ Vrijeme održavanja [min]		1		

Sušenje

- ▶ Vrijeme hlađenja komore [min] _____ 0
- ▶ Vrijeme sušenja [min] _____ 0

Primjena sukladno Univerzalni programu

Čišćenje		Među-ispiranje				Završno ispiranje	
1	2	1	2	3	4	1	2
WW		WW	WW	DEMI		DEMI	
DOS 1		DOS 3					
0,3		0,1					
75°C						75°C	
3		2	1	1		1	

▶ = podesivi parametri.

HV = hladna voda

TV = topla voda

HVxx = HV udio miješane vode u postocima (HV70 = 70 % HV + 30 % TV)

DEMI = pročišćena voda, potpuno demineralizirana voda, demineralizirana voda

min = vrijeme održavanja u minutama

DOS 1 = sredstvo za pranje

DOS 3 = sredstvo za neutralizaciju

DOS 4 = DOS-modul

Pregled programa

Pipete

Primjena:

Za pipete.

Glava programa

- ▶ Promjena kol. vode [l] _____ Nadzor prskalice
- Vrijeme ispumpavanja _____ ▶ Uključiti
- ▶ Standardni ▶ Košara isključena
- ▶ Produljeno ▶ Isključiti

Parametar	Blok za pranje	Pretpranje		
		1	2	3
Vrsta vode		KW50		
Doziranje	Dozirni sustav			
	▶ Koncentracija [%]			
	Dozirni sustav			
	▶ Koncentracija [%]			
▶ Temp. bloka za pranje				
▶ Vrijeme održavanja [min]		1		

Sušenje

- ▶ Vrijeme hlađenja komore [min] _____ 0
- ▶ Vrijeme sušenja [min] _____ 0

Čišćenje		Među-ispiranje				Završno ispiranje	
1	2	1	2	3	4	1	2
WW		WW	DEMI	DEMI		DEMI	
DOS 1		DOS 3					
0,4		0,1					
70°C						70°C	
3		2	1	1		1	

▶ = podesivi parametri.

HV = hladna voda

TV = topla voda

HVxx = HV udio miješane vode u postocima (HV70 = 70 % HV + 30 % TV)

DEMI = pročišćena voda, potpuno demineralizirana voda, demineralizirana voda

min = vrijeme održavanja u minutama

DOS 1 = sredstvo za pranje

DOS 3 = sredstvo za neutralizaciju

DOS 4 = DOS-modul

Pregled programa

Plastika

Primjena:

Za temperaturno osjetljiv materijal, kao primjerice plastične boce (**temperaturne postojanosti: barem 55°C**).

Glava programa

- ▶ Promjena kol. vode [l] _____ Nadzor prskalice
- Vrijeme ispumpavanja _____ ▶ Uključiti
- ▶ Standardni ▶ Košara isključena
- ▶ Produljeno ▶ Isključiti

Parametar	Blok za pranje	Pretpiranje		
		1	2	3
Vrsta vode		KW		
Doziranje	Dozirni sustav			
	▶ Koncentracija [%]			
	Dozirni sustav			
	▶ Koncentracija [%]			
▶ Temp. bloka za pranje				
▶ Vrijeme održavanja [min]		1		

Sušenje

- ▶ Vrijeme hlađenja komore [min] _____ 0
- ▶ Vrijeme sušenja [min] _____ 0

- Za preparativna područja i uvjetovano za analitiku,
- za slabija i srednje jaka zaprljanja,
- za srednje zahtjevno ispiranje.

Čišćenje		Među-ispiranje				Završno ispiranje	
1	2	1	2	3	4	1	2
KW		KW	KW	DEMI		DEMI	
DOS 1		DOS 3					
0,3		0,1					
55°C						55°C	
3		2	1	1		1	

▶ = podesivi parametri.

HV = hladna voda

TV = topla voda

HVxx = HV udio miješane vode u postocima (HV70 = 70 % HV + 30 % TV)

DEMI = pročišćena voda, potpuno demineralizirana voda, demineralizirana voda

min = vrijeme održavanja u minutama

DOS 1 = sredstvo za pranje

DOS 3 = sredstvo za neutralizaciju

DOS 4 = DOS-modul

Pregled programa

Mini

Primjena:

Program kratkog vremena rada za slabije zaprljan materijal i manje zahtjeve za ispiranje.

Glava programa

- ▶ Promjena kol. vode [l] _____ Nadzor prskalice
- Vrijeme ispumpavanja _____ ▶ Uključiti
- ▶ Standardni ▶ Košara isključena
- ▶ Produljeno ▶ Isključiti

Parametar	Blok za pranje	Pretpiranje		
		1	2	3
Vrsta vode				
Doziranje	Dozirni sustav			
	▶ Koncentracija [%]			
	Dozirni sustav			
	▶ Koncentracija [%]			
▶ Temp. bloka za pranje				
▶ Vrijeme održavanja [min]				

Sušenje

- ▶ Vrijeme hlađenja komore [min] _____ 0
- ▶ Vrijeme sušenja [min] _____ 0

Čišćenje		Među-ispiranje				Završno ispiranje	
1	2	1	2	3	4	1	2
WW		WW				DEMI	
DOS 1		DOS 3					
0,3		0,1					
60°C						60°C	
3		2				1	

▶ = podesivi parametri.

HV = hladna voda

TV = topla voda

HVxx = HV udio miješane vode u postocima (HV70 = 70 % HV + 30 % TV)

DEMI = pročišćena voda, potpuno demineralizirana voda, demineralizirana voda

min = vrijeme održavanja u minutama

DOS 1 = sredstvo za pranje

DOS 3 = sredstvo za neutralizaciju

DOS 4 = DOS-modul

Pregled programa

Ulje-program

Primjena:

Za jaka zaprljanja od ulja (sirovog ulja, sintetičkih ulja/sredstava za podmazivanje, pogonskih goriva i djelomice prirodnih ulja)

Glava programa

- ▶ Promjena kol. vode [l] _____ Nadzor prskalice
- Vrijeme ispumpavanja _____ ▶ Uključiti
- ▶ Standardni ▶ Košara isključena
- ▶ Produljeno ▶ Isključiti

Parametar	Blok za pranje	Pretpiranje		
		1	2	3
Vrsta vode		WW		
Doziranje	1 Dozirni sustav	DOS 4		
	▶ Koncentracija [%]	0,5		
	2 Dozirni sustav	DOS 1		
	▶ Koncentracija [%]	0,3		
▶ Temp. bloka za pranje		45°C		
▶ Vrijeme održavanja [min]		1		

Sušenje

- ▶ Vrijeme hlađenja komore [min] _____ 0
- ▶ Vrijeme sušenja [min] _____ 0

Potrebno je tekuće sredstvo za pranje, priključak tople i DEMI vode se preporučuje.

Čišćenje		Među-ispiranje				Završno ispiranje	
1	2	1	2	3	4	1	2
WW	WW	WW	WW	DEMI		DEMI	
DOS 4	DOS 1	DOS 3					
0,4	0,3	0,1					
DOS 1							
0,4							
65°C	85°C					75°C	
2	3	2	1	1		1	

▶ = podesivi parametri.

HV = hladna voda

TV = topla voda

HVxx = HV udio miješane vode u postocima (HV70 = 70 % HV + 30 % TV)

DEMI = pročišćena voda, potpuno demineralizirana voda, demineralizirana voda

min = vrijeme održavanja u minutama

DOS 1 = sredstvo za pranje

DOS 3 = sredstvo za neutralizaciju

DOS 4 = DOS-modul

Pregled programa

Specijal 93°C-10

Primjena:

Za pranje i termičku dezinfekciju na 93°C uz održavanje temperature 10 minuta (vrijeme djelovanja).

Glava programa

- Promjena kol. vode [l] _____ Nadzor prskalice
- Vrijeme ispumpavanja _____ ► Uključiti
- Standardni ► Košara isključena
- Produljeno ► Isključiti

Parametar	Blok za pranje	Pretpiranje		
		1	2	3
Vrsta vode				
Doziranje	Dozirni sustav			
	► Koncentracija [%]			
	Dozirni sustav			
	► Koncentracija [%]			
► Temp. bloka za pranje				
► Vrijeme održavanja [min]				

Sušenje

- Vrijeme hlađenja komore [min] _____ 0
- Vrijeme sušenja [min] _____ 0

Čišćenje		Među-ispiranje				Završno ispiranje	
1	2	1	2	3	4	1	2
KW70		WW	WW			DEMI	
DOS 1		DOS 3					
0,6		0,1					
93°C						75°C	
10		1	1			3	

▶ = podesivi parametri.

HV = hladna voda

TV = topla voda

HVxx = HV udio miješane vode u postocima (HV70 = 70 % HV + 30 % TV)

DEMI = pročišćena voda, potpuno demineralizirana voda, demineralizirana voda

min = vrijeme održavanja u minutama

DOS 1 = sredstvo za pranje

DOS 3 = sredstvo za neutralizaciju

DOS 4 = DOS-modul

Pregled programa

Ispiranje DEM. vod.

Primjena:

Ispiranje sa demineraliziranom vodom (DEMI voda, čista voda, demineralizirana voda), vrijeme zadržavanja: 3 min.

Ispiranje

Primjena:

Ispiranje hladnom vodom, period zadržavanja: 1 min. Za ispiranje slane vode (pogledajte poglavlje "Uređaj za omekšavanje vode"), jako zaprljanog materijala, primjerice za obradu zaprljanja, uklanjanje sredstva za dezinfekciju ili sprečavanje jačeg isušivanja i stvrdnjavanja ostataka do primjene programa za obradu.

Ispumpavanje

Primjena:

Za ispumpavanje kupke za pranje, ako je primjerice prekinut program (pogledajte poglavlje "Rad/Prekid programa").

Izbor programa ovisno o upotrebljenom priboru

Gornja košara		Donja košara		Količina vode	Program
Lafeta s prskalicom za različite umetke	2 injektorska modula	Lafeta za različite umetke	2 injektorska modula		
X		X			Univerzalni, Standardni, Intenzivni, Anorganica, Organica, Plastika, Mini, Ulje-program
	X	X			
	X				Injektor Plus
X			X	+ 2,0 do 2,5 l	
					Pipete
	X		X		
			A 303 (+ 1 modul)		

Zbrinjavanje transportne ambalaže

Ambalaža štiti uređaj za pranje od oštećenja tijekom transporta. Ambalažni materijal odabran je imajući u vidu utjecaj na okoliš i mogućnost zbrinjavanja te se zato može reciklirati.

Recikliranjem ambalažnog materijala štede se sirovine i smanjuje nakupljanje otpada.

Zbrinjavanje dotrajalog uređaja

Električni i elektronički uređaji sadrže brojne korisne materijale. Sadrže i određene tvari, mješavine i dijelove, koji su bili neophodni za njihovu funkciju i sigurnost. Te tvari u kućnom otpadu ili zbog nepropisnog zbrinjavanja mogu naškoditi zdravlju ljudi i okolišu. Stoga dotrajali uređaj nikada nemojte bacati u kućni otpad.



Umjesto takvog načina zbrinjavanja koristite službene sabirne centre za prihvata i daljnju obradu dotrajalih električnih i elektroničkih uređaja u zajednici, na prodajnom mjestu ili kod Miele. Ukoliko se na uređaju nalaze osobni podaci, iste preporučujemo izbrisati. Ukoliko ih ostavite na uređaju, to činite na vlastitu odgovornost. Molimo pazite da je do transporta Vaš stari uređaj zbrinut na način da ne dovodi djecu u opasnost.



Miele trgovina i servis d.o.o.
Buzinski prilaz 32
10 000 Zagreb
Telefon: 01 6689 000
Faks: 01 6689 090
Servis: 01 6689 010
E-mail: info@miele.hr
www.miele.hr

Njemačka
Miele & Cie. KG
Carl-Miele-Straße 29
33332 Gütersloh